



Electrolux

700 Kitchen Machine 800 Kitchen Machine

User Manual

E6KM1-8BPT

E6KM1-4BPT, E6KM1-4PPT,
E6KM1-4OWT, E6KM1-4DRT



www.electrolux.com



www.electrolux.com/productregistration



www.electrolux.com/shop

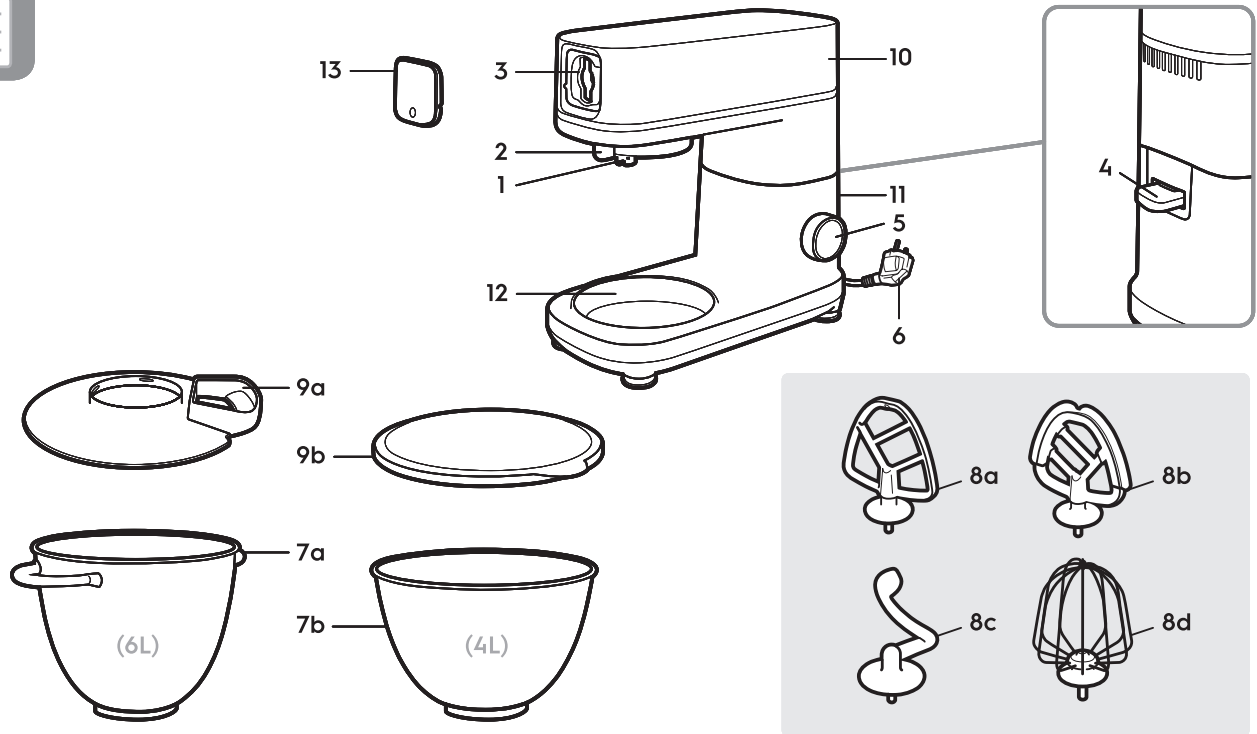



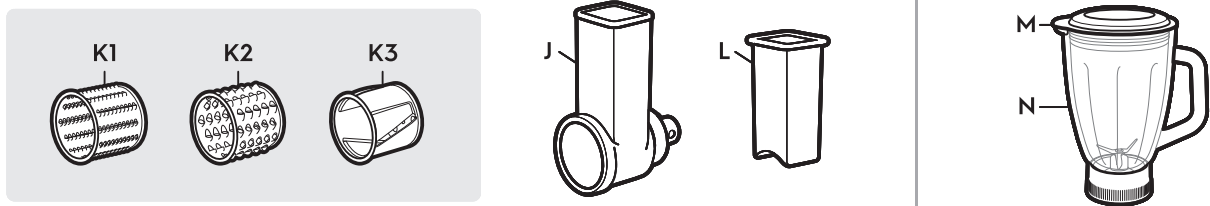
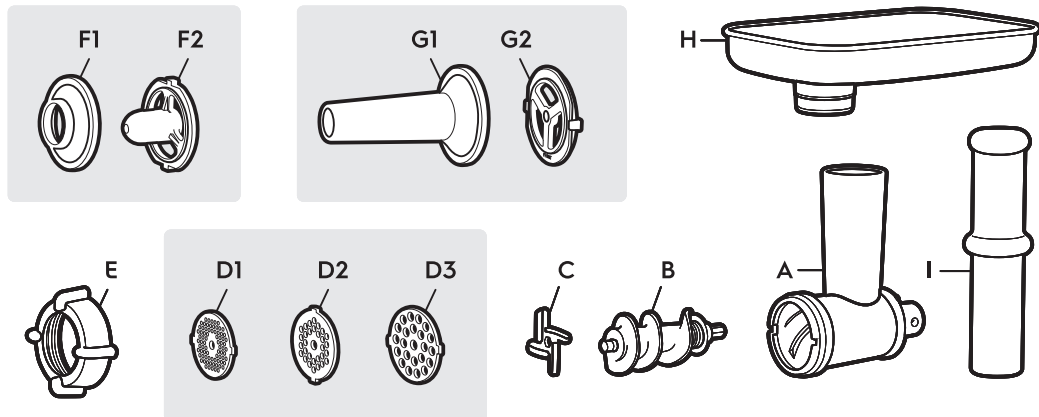



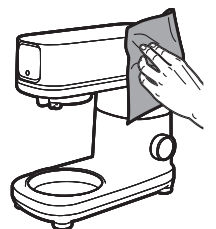
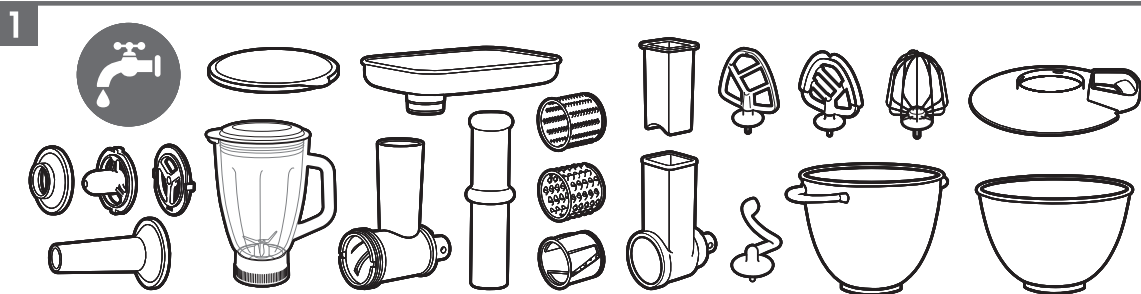





































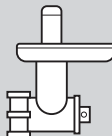

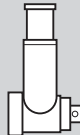

*



* Non adatto al contatto con alimenti dall'elevata acidità e/o sapidità. Destinato al contatto con alimenti non refrigerati, con un tempo di contatto non superiore a 24 ore. / Ne convient pas au contact avec des aliments très acides et/ou très salés. Conçu pour entrer en contact avec des aliments non réfrigérés dont le temps de contact n'est pas supérieur à 24 heures.



Accessory	Capacity (Min~Max)
 +  Maximum setting : 10	 2-11eggs  100-1,000ml cream
 +  Maximum setting : 10	 2-15eggs  100~1,500ml cream
 +  Maximum setting : 6	 1-8eggs  200-1,600g cake dough
 +  Maximum setting : 6	 1~13eggs  200~2,600g cake dough
 +  Maximum setting : 6	 1~6eggs  200-1,200g cake dough
 +  Maximum setting : 6	 1~10eggs  200~2,000g cake dough
 +  Maximum setting : 3	 75% 57% 40%  0.13-1.17kg 0.175-1.05kg 0.25-0.75kg  0.23-2.1kg 0.29-1.74kg 0.4-1.2kg
 +  Maximum setting : 3	 75% 57% 40%  0.13-1.85kg 0.175-1.4kg 0.25-1.0kg  0.23-3.25kg 0.29-2.1kg 0.4-1.6kg

 Meat grinder Max speed 6		 without bones, skin and muscles
		 without bones, skin and muscles
 Salad maker Max speed 6		 Vegetables
		 Hard cheese
 Blender Max speed 10		 Vegetables
		 Fruit

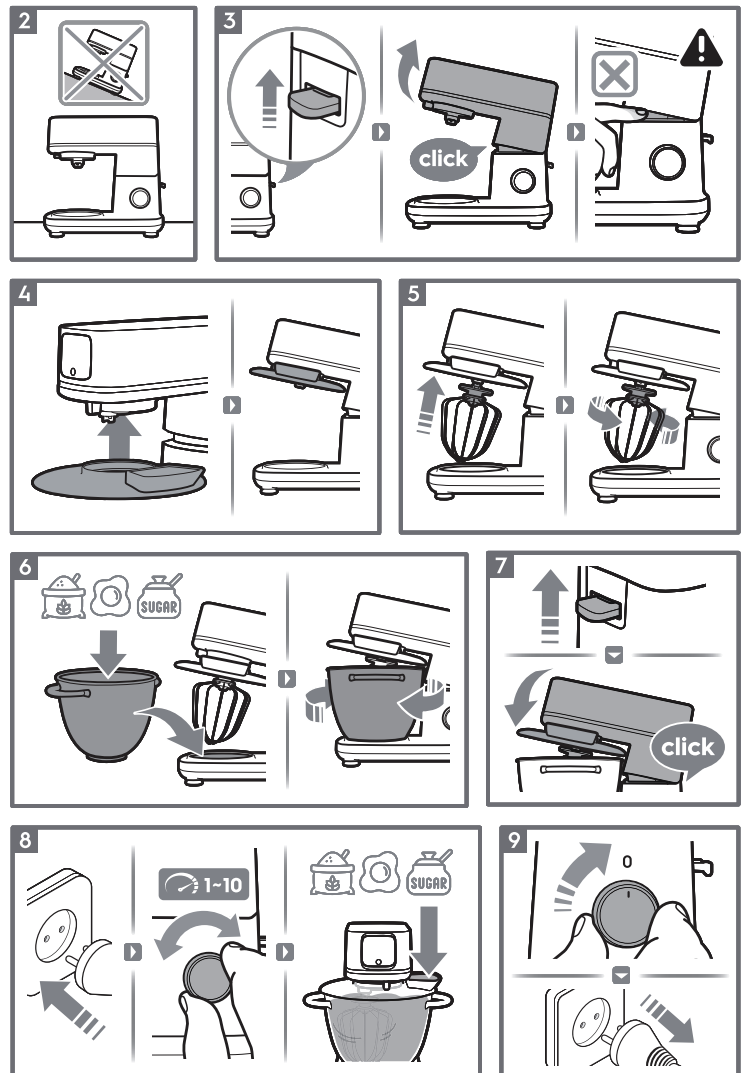

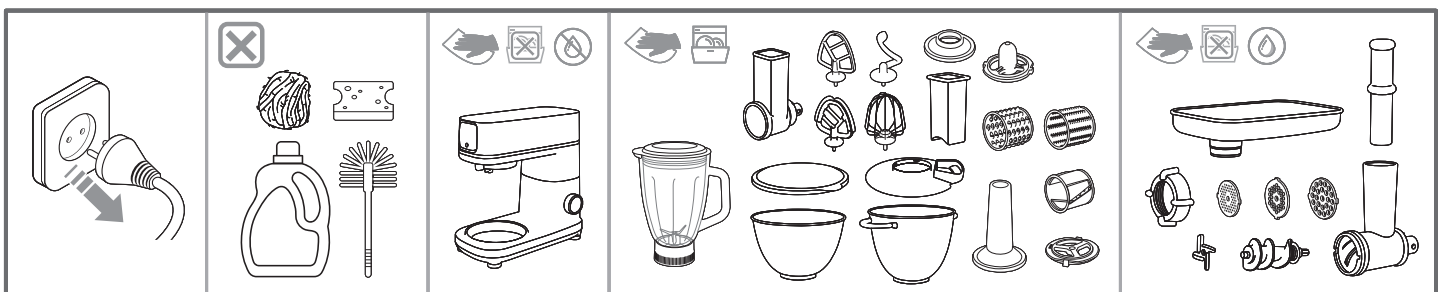
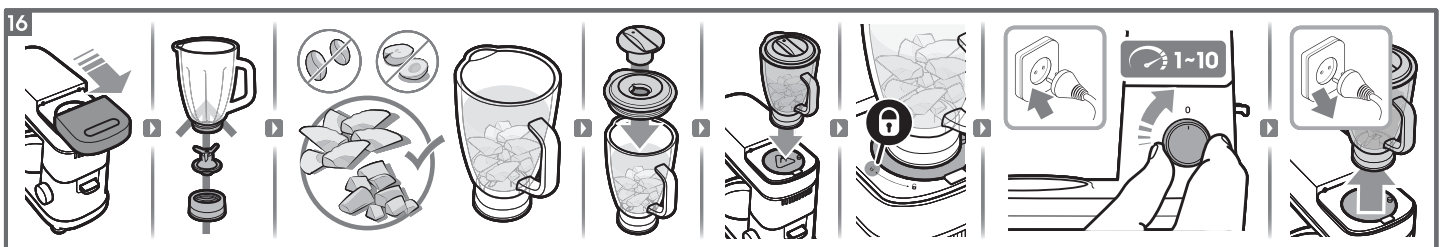
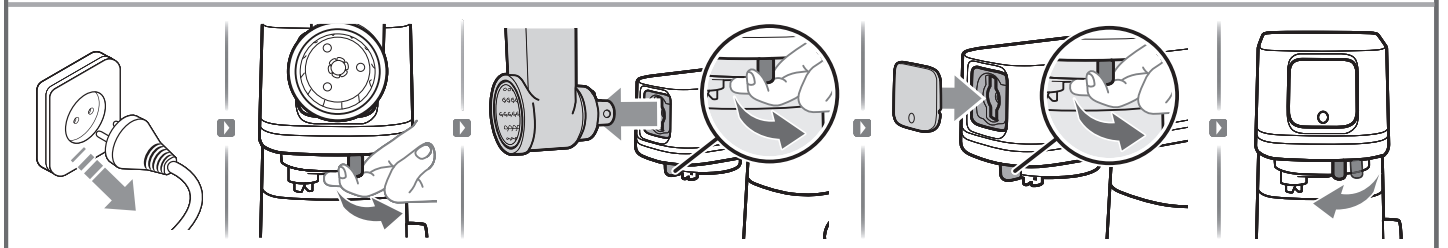
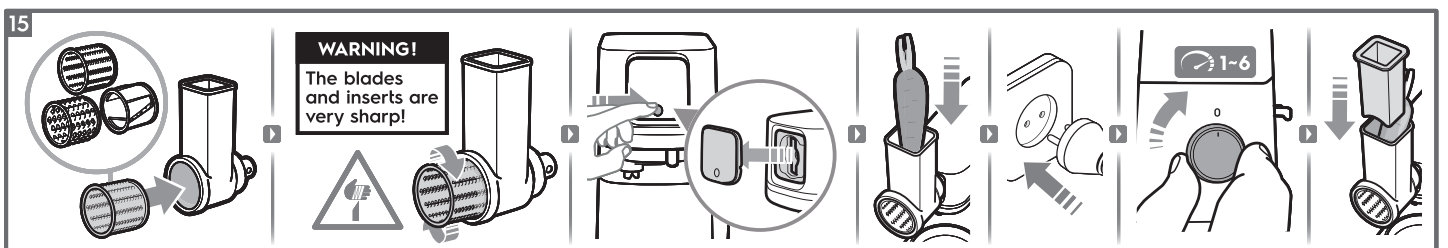
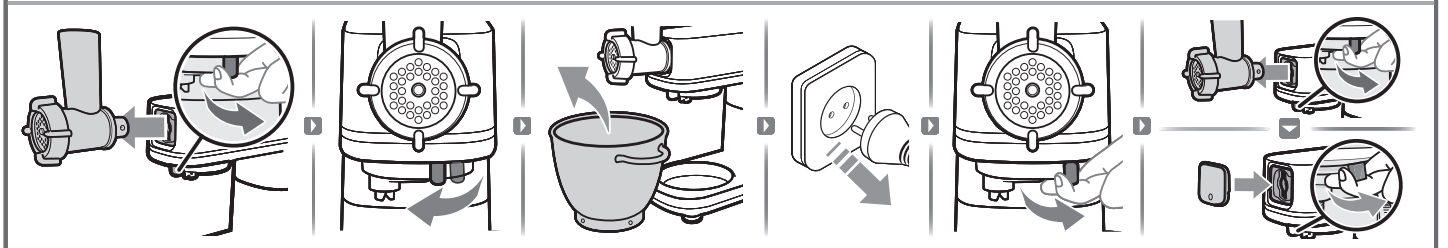
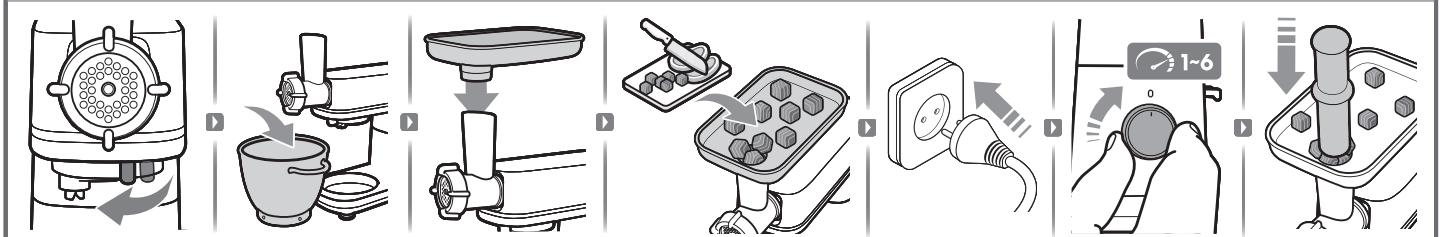
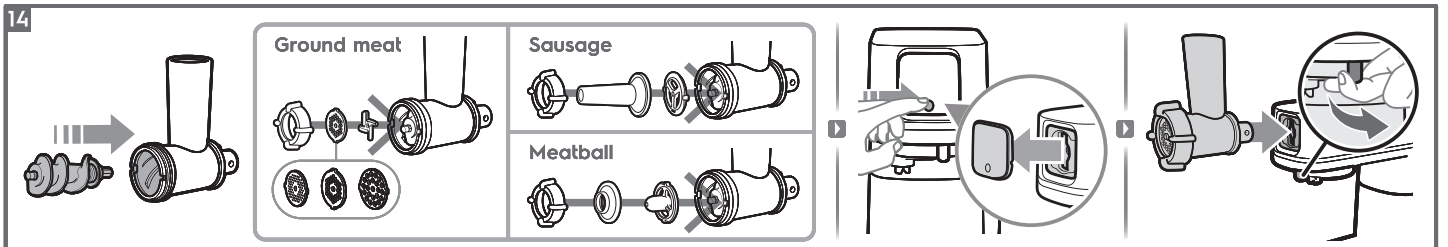
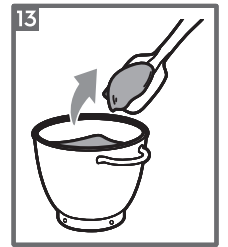
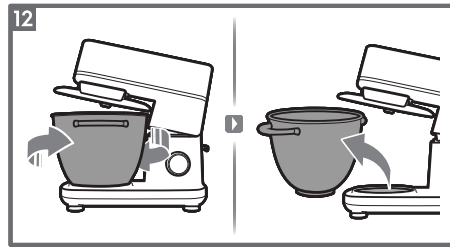
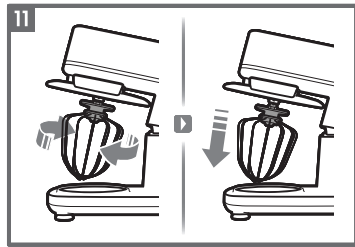
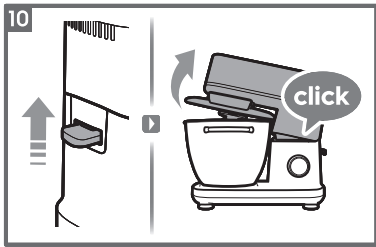

SAVJETI ZA SIGURNU UPOTREBU

Prije prve upotrebe uređaja pažljivo pročitajte ove upute.

- Uređaje mogu koristiti osobe smanjenih tjelesnih, osjetilnih ili mentalnih sposobnosti ili osobe sa nedostatkom iskustva i znanja isključivo ako su pod nadzorom osobe odgovorne za njihovu sigurnost i rade po uputama koje se odnose na sigurno korištenje uređaja te ukoliko razumiju opasnosti koje mogu rezultirati upotrebom uređaja. Djeca se ne smiju igrati s ovim uređajem.
- Uvijek odspojite uređaj iz strujnog napajanja ako ga ostavljate bez nadzora te prije njegovog sastavljanja, rastavljanja ili čišćenja.
- Djeca ne smiju koristiti ovaj uređaj. Uređaj i kabel držite izvan dohvata djece.
- Ako je strujni kabel oštećen, mora ga zamijeniti proizvođač, njegov ovlaštenin servisni agent ili osobe sa sličnim kvalifikacijama kako bi se izbjegla opasnost.
- Ovaj uređaj je namijenjen za uporabu u kućanstvu i za namjene u:
 - čajnim kuhinjama koje upotrebljavaju zaposleni u prodavaonicama, uredima i drugim radnim prostorima;
 - seoskim kućama;
 - turističkim apartmanima, u hotelima, motelima i drugim vrstama smještaja;
 - pensionima.
- Isključite uređaj i iskopčajte ga iz strujne utičnice prije zamijene dodatne opreme/pribora ili ako pristupate dijelovima koji se pomiču tijekom upotrebe.
- Uređaj uvijek postavite na ravnu površinu.
- Uređaj je namijenjen samo za upotrebu u kućanstvu.
- Kada radi, uređaj uvijek držite na oku.
- Nikada ne obrađujte kipuće tekućine (maksimalno 90°C).
- Ne koristite ovaj uređaj za miješanje boje. Može izazvati eksploziju.
- Ne dozvolite da kabel visi preko ruba stola ili vruće radne kuhinjske površine.
- Prste i dlanove držite podalje od područja kućišta i nagnute glave motora i tako spriječite ozljede.
- Nikad ne rukujte uređajem kada je pribor UKLJUČEN, osim ako zdjela za miješanje nije na svom mjestu, a glava motora (10) okrenuta prema dolje.
- Nemojte prepuniti stroj i tako izbjegnute prelijevanje i preopterećenje motora. Koristite zaštitu od prskanja i tako se zaštitite od tekućih smjesa. Sastojci se mogu dodati izravno u zdjelu pomoću otvora za ubacivanje sastojaka na zaštitu od prskanja.
- Za guste smjese (naprimjer: tijesto za kruh), ne koristite stroj duže od deset minuta, bez prekida. Pustite ga neka se ohladi 20 minuta prije nastavka rada.
- Nikad ne uranjajte tijelo uređaja, kabel ili utikač u vodu ili druge tekućine.
- Ne koristite abrazivna sredstva za čišćenje, spužvice za ribanje ili abrazivne deterdžente kada čistite uređaj.
- Prilikom korištenja pribora, uvijek koristite isporučeni nastavak za guranje. Nikada ne stavljajte prste ili posuđe u otvor za ubacivanje sastojaka.
- Budite oprezni pri sipanju vruće tekucine jer ispuštena para može izazvati opekline.

BRIGA ZA OKOLIŠ

Reciklirajte materijale sa simbolom . Ambalažu za recikliranje odložite u prikladne spremnike. Pomozite u zaštiti okoliša i ljudskog zdravlja, kao i u recikliranju otpada od električnih i elektroničkih uređaja.

Uređaje označene simbolom  ne bacajte zajedno s kućnim otpadom. Proizvod odnesite na lokalno reciklažno mjesto ili kontaktirajte nadležnu službu.

Electrolux zadržava pravo promjene proizvoda, informacija i specifikacija bez prethodne obavijesti.

DIJELOVI

- | | | | |
|--|--|---------------------------------|---|
| 1 Osovina za nastavke | 5 Okretni gumb biranja brzine | 8a Ravnii nastavak za miješanje | 9b Fedél |
| 2 Prednji gumb za otpuštanje nastavaka | 6 Strujni kabel | 8b Nastavak | 10 Glava motora |
| 3 Prednji dio za umetanje nastavaka | 7a, Zdjela za miješanje od nehrđajućeg čelika 6L | 8c Kuka za miješanje tijesta | 11 Kućište |
| 4 Ručka za otpuštanje | 7b Zdjela za miješanje od nehrđajućeg čelika 4L | 8d Pjenjača | 12 Ploča za umetanje posude |
| | | 9a Zaštita od prskanja | 13 Poklopac prednjeg dijela za umetanje nastavaka |

Aparat za mljevenje mesa*

- | | |
|--------------------------------|--|
| A Kućište aparata za mljevenje | E Prsten aparata za mljevenje |
| B Vijak aparata za mljevenje | F1 Gornji kubbe nastavak |
| C Nož aparata za mljevenje | F2 Donji kubbe nastavak |
| D1 Disk za fino mljevenje | G1 Gornji nastavak za kobasice |
| D2 Srednji disk za mljevenje | G2 Donji nastavak za kobasice |
| D3 Disk za grubo mljevenje | H Pladanj aparata za mljevenje |
| | I Nastavak za guranje aparata za mljevenje |

Aparat za salatu*

- | |
|---|
| J Kućište aparata za salatu |
| K1 Srednja rezalica |
| K2 Gruba rezalica |
| K3 Drobilica |
| L Nastavak za guranje aparata za salate |

Blender*

- | |
|---------------------------------------|
| M Bender |
| N Poklopac blendera s mjernom čašicom |

*Dostupno samo za određene modele. Također dostupno za prodaju na internetskim stranicama robne marke

BEZPEČNOSTNÍ POKYNY

Před prvním použitím spotřebiče si pečlivě přečtěte následující pokyny.

- Spotřebiče smí používat osoby se sníženými fyzickými, smyslovými nebo duševními schopnostmi nebo osoby bez patřičných zkušeností a znalostí, pokud tak činí pod dozorem nebo vedením, které zohledňuje bezpečný provoz spotřebiče, a pokud rozumí rizikům spojeným s provozem spotřebiče. Zabraňte dětem, aby si hrály se spotřebičem.
- Pokud je spotřebič bez dozoru nebo pokud se jej chystáte rozebírat, sestavovat nebo čistit, vždy jej odpojte od napájení.
- Tento spotřebič by neměly používat děti. Spotřebič a jeho kabel udržujte mimo dosah dětí.
- Jestliže je poškozený napájecí kabel, smí jej vyměnit pouze výrobce, servisní technik nebo osoba s podobnou příslušnou kvalifikací, aby se předešlo rizikům.
- Spotřebič je určen pro použití v domácnosti a podobná použití, jako jsou:
 - kuchyňky pro zaměstnance v obchodech, kancelářích a jiných pracovních prostředích;
 - farmářské domy;
 - pro zákazníky hotelů, motelů, penzionů a jiných ubytovacích zařízení;
 - penzióny a ubytovny.
- Než budete vyměňovat příslušenství/nástavce nebo přistupovat k součástem, které se během používání pohybují, spotřebič vypněte a odpojte od napájení.
- Spotřebič umísťujte pouze na plochém a rovném povrchu.
- Spotřebič je určen pouze k vnitřnímu a domácímu použití.
- Nenechávejte tento spotřebič během chodu bez dohledu.
- Nikdy nepracujte s vroucími tekutinami (max. 90 °C).
- Tuto aplikaci nepoužívejte k míchání barev. Mohlo by dojít k výbuchu.
- Nenechávejte napájecí kabel viset přes okraj stolu nebo pultu přes horké povrchy.
- Nevkládejte prsty ani ruce do oblastí mezi krytem a nakloněnou hlavou motoru, abyste zabránili zraněním.
- Spotřebič nikdy nespouštějte se ZAPNUTÝM příslušenstvím, pokud není mixovací nádoba na místě a hlava motoru (10) není dole.
- Spotřebič nepřepínajte, aby nedošlo k přetečení a přetížení motoru. K ochraně před tekutými směsmi použijte ochranný kryt proti stříkání. Přísady lze přidat přímo do nádoby prostřednictvím plnicího otvoru ochranného krytu proti stříkání.
- V případě těžkých směsí (např. chlebové těsto) nepoužívejte spotřebič déle než deset minut bez přerušení. Před pokračováním jej nechte dalších 20 minut vychladnout.
- Tělo spotřebiče, kabel ani zástrčku nikdy neponořujte do vody ani jiné kapaliny.
- Při čištění spotřebiče nepoužívejte abrazivní čističe, drátěnky ani jiné abrazivní čisticí prostředky.
- Při používání nástavců vždy používejte dodané pěchovadlo. Do plnicího otvoru nikdy nekládejte prsty ani nádobí.
- Při nalévání horké tekutiny buďte opatrní, uvolnená pára by mohla způsobit popálení.

POZNÁMKY K OCHRANĚ ŽIVOTNÍHO PROSTŘEDÍ

Recyklujte materiály označené symbolem . Obaly vyhodte do příslušných odpadních kontejnerů k recyklaci. Pomáhejte chránit životní prostředí a lidské zdraví a recyklovat elektrické a elektronické spotřebiče určené k likvidaci.

Spotřebiče označené příslušným symbolem  nelikvidujte spolu s domovním odpadem. Spotřebič odevzdejte v místním běžném dvoře nebo kontaktujte místní úřad.

Společnost Electrolux si vyhrazuje právo měnit výrobky, informace a technické údaje bez předchozího upozornění.

DÍL

- | | | | |
|---|--|---------------------------------|-------------------------------|
| 1 Hřídel nástavce | 5 Ovladač rychlosti | 8a Plochý hnětač | 9b Poklička |
| 2 Tlačítko pro uvolnění přední hlavy nástavce | 6 Napájecí kabel | 8b Měkký hnětač | 10 Hlava motoru |
| 3 Přední hlava nástavce | 7a Mixovací nádoba z nerezové oceli 6L | 8c Hnětač těsta | 11 Kryt |
| 4 Uvolňovací páčka | 7b Mixovací nádoba z nerezové oceli 4L | 8d Šlehač | 12 Upevňovací talíř nádoby |
| | | 9a Ochranný kryt proti stříkání | 13 Kryt přední hlavy nástavce |

Mlýnek na maso*

- | | |
|------------------------------|-------------------------------|
| A Kryt mlýnku | E Kroužek mlýnku |
| B Šroub mlýnku | F1 Horní nástavec na kubbe |
| C Nůž mlýnku | F2 Dolní nástavec na kubbe |
| D1 Destička na jemné mletí | G1 Horní nástavec na klobásy |
| D2 Destička na střední mletí | G2 Spodní nástavec na klobásy |
| D3 Destička na hrubé mletí | H Miska mlýnku |
| | I Pěchovadlo mlýnku |

Salátovač*

- | |
|-------------------------|
| J Kryt salátovače |
| K1 Střední kráječ |
| K2 Hrubý kráječ |
| K3 Krouhač |
| L Pěchovadlo salátovače |

Mixér*

- | |
|-------------------------------------|
| M Mixér |
| N Víko mixéru s odměřovací nádobkou |

*K dispozici pouze u některých modelů.

Možno zakoupit také na webových stránkách značky.

SIKKERHEDSRÅD

Læs følgende instruktioner omhyggeligt, inden du bruger apparatet første gang.

- Apparater må kun bruges af personer med nedsat fysisk, sensorisk eller psykisk funktionsevne, eller som mangler den nødvendige erfaring eller viden, hvis de er under opsyn eller er blevet instrueret i at bruge apparaterne på en sikker måde samt forstår de farer, det indebærer. Børn må ikke lege med apparatet.
- Kobl altid apparatet fra strømforsyningen, hvis det efterlades uden opsyn og før montering, adskillelse eller rengøring.
- Dette apparat må ikke bruges af børn. Opbevar apparatet og dets ledning uden for børns rækkevidde.
- Hvis strømledningen er beskadiget, skal den af sikkerhedsgrunde udskiftes af producenten, dens servicemedarbejder eller en tekniker med tilsvarende kvalifikationer.
- Dette apparat er beregnet til husholdningsbrug eller lignende brug såsom:
 - personalekantinerområder i butikker, på kontorer og i andre arbejdsmiljøer;
 - gæstehuse;
 - af kunder på hoteller, moteller og andre typer beboelse;
 - miljøer af bed and breakfast-typen.
- Sluk for apparatet og kobl det fra strømforsyningen, før du skifter/tilbehør tilbehør eller skal være tæt på dele, der bevæger sig under brug.
- Stil altid apparatet på en plan overflade.
- Apparatet er kun til indendørs- og husholdningsbrug.
- Lad ikke produktet stå ude af syne, når det er i brug.
- Blend aldrig kogende væsker (maks. 90°C).
- Brug ikke dette apparat til at røre maling. Det kan forårsage en eksplosion.
- Lad ikke ledningen hænge hen over kanten af bordet eller køkkenbordet.
- Hold fingre og hænder væk fra områder mellem huset og det skråtstillede motorhoved for at undgå personskade.
- Betjen aldrig apparatet med tilbehøret monteret, medmindre røreskålen er på plads, og motorhovedet (10) er nede.
- Overfyld ikke maskinen for at undgå spild og overbelastning af motoren.
- Brug stænkafskærmningen til at beskytte mod flydende blandinger.
- Ingredienserne kan tilsættes direkte til skålen via stænkafskærmningen.
- Med kraftige blandinger (f.eks. brøddej) må maskinen ikke bruges i mere end ti minutter kontinuerligt. Lad den køle af i yderligere 20 minutter, før du fortsætter.
- Nedsæk aldrig apparatets base, ledning eller stik i vand eller anden væske.
- Brug ikke slibende rengøringsmidler, skuresvampe eller slibende rengøringsmidler under rengøring af apparatet.
- Brug altid den medfølgende skubber, når der bruges tilbehør. Sæt aldrig dine fingre eller redskaber i påfyldningstragten.
- Vær forsigtig, når der hældes varm væske i, da dampen kan forårsage forbrændinger.

MILJØHENSYN

Genbrug materialer med symbolet . Anbring emballagematerialet i passende beholdere til genbrug. Hjælp med at beskytte miljøet og menneskelig sundhed samt at genbruge affald af elektriske og elektroniske apparater.

Kasser ikke apparater, der er mærket med symbolet , sammen med husholdningsaffaldet. Lever produktet tilbage til din lokale genbrugsplads eller kontakt din kommune.

Electrolux forbeholder sig ret til at ændre produkter, oplysninger og specifikationer uden varsel.

KOMPONENT

- | | | | |
|--|---------------------------------|---------------------|---|
| 1 Tilbehørsaksel | 5 Hastighedsvælger | 8a Fladt piskeris | 9b Låg |
| 2 Udløserknap til tilbehørsindstik på forsiden | 6 Strømledning | 8b Blødt piskeris | 10 Motorhoved |
| 3 Tilbehørsindstik på forsiden | 7a Røreskål af rustfrit stål 6L | 8c Dejkrog | 11 Hus |
| 4 Udløserhåndtag | 7b Røreskål af rustfrit stål 4L | 8d Piskeris | 12 Tallerken til skål |
| | | 9a Stænkafskærmning | 13 Dæksel til forreste tilbehørsindstik |

Kødkværn*

- | | |
|----------------------|------------------------|
| A Kværnhaus | E Kværning |
| B Kværnskrue | F1 Øvre kubbetilbehør |
| C Kværnkniv | F2 Nedre kubbetilbehør |
| D1 Fin kværnplade | G1 Øvre pølsetilbehør |
| D2 Medium kværnplade | G2 Nedre pølsetilbehør |
| D3 Grov kværnplade | H Kværnbakke |
| | I Kværnskubber |

Salatmaskine*

- | |
|----------------------------|
| J Kabinet til salatmaskine |
| K1 Medium skærer |
| K2 Grovskærer |
| K3 Rivejern |
| L Skubber til salatmaskine |

Blender *

- | |
|----------------------------|
| M Blender |
| N Blenderlåg med målebæger |

*Fås kun til visse modeller.

Også til salg på mærkets hjemmeside

HR

CZ

DK

EN

EE

FI

FR

DE

HU

IT

LV

LT

NO

PL

RO

RU

RS

SK

SL

SE

TR

UA

SAFETY ADVICE

Read the following instruction carefully before using the appliance for the first time.

- Appliances can be used by persons with reduced physical, sensory or mental capabilities or lack of experience and knowledge if they have been given supervision or instruction concerning use of the appliance in a safe way and if they understand the hazards involved.
Children shall not play with the appliance.
- Always disconnect the appliance from the supply if it is left unattended and before assembling, disassembling or cleaning.
- This appliance shall not be used by children. Keep the appliance and its cord out of reach of children.
- If the supply cord is damaged, it must be replaced by the manufacturer, its service agent or similarly qualified persons in order to avoid a hazard.
- This appliance is intended to be used in household and similar applications such as:
 - staff kitchen areas in shops, offices and other working environments;
 - farm houses;
 - by clients in hotels, motels and other residential type environments;
 - bed and breakfast type environments.
- Switch off the a ppliance and disconnect from supply before changing accessories/attachments or approaching parts that move in use.
- Always place the appliance on a flat level surface.
- Appliance is for indoor and domestic use only.
- Do not leave this product out of your sight when it is running.
- Never process boiling liquids (max 90°C).
- Do not use this application to stir paint. It may cause an explosion.
- Do not let cord hang over edge of table or counter over hot surfaces.
- Keep fingers and hands away from areas between housing and tilted motor head to prevent injury.
- Never operate appliance with the attachments ON unless the mixing bowl is in place and motor head (10) is down.
- Do not overfill the machine to avoid spillover and motor overloaded. Use the splash guard to protect against liquid mixtures. Ingredients can be added directly to the bowl via the feed hole of splash guard.
- With heavy mixtures (example : bread dough), do not operate the machine for more than 10 minutes continuously. Allow it to cool down for a further 20 minutes before continuing.
- Never immerse the appliance body, cord or plug in water or any other liquid.
- Do not use abrasive cleaners, scouring pads or abrasive detergents while cleaning the appliance.
- While using attachments, always use the pusher supplied. Never put your fingers or utensils in the feed chute.
- Be careful if hot liquid is poured into the food processor or blender as it can be ejected out of the appliance due to a sudden steaming

ENVIRONMENTAL CONCERNS

Recycle materials with the symbol . Put the packaging in relevant containers to recycle it. Help protect the environment and human health by recycling waste of electrical and electronic appliances.

Do not dispose appliances marked with the symbol  with the household waste. Return the product to your local recycling facility or contact your municipal office.

① For Switzerland:

Where should you take your old equipment?

Anywhere that sells new equipment or hand it in to official SENS collection points or official SENS recycling firms.

The list of official SENS collection points can be found at www.erecycling.chseconds

Electrolux reserves the right to change products, information and specifications without notice.

COMPONENT

- | | | | |
|---|---|------------------------|---|
| 1 Attachment shaft | 5 Speed control knob | 8a Flat Beater | 9b Fermenting lid |
| 2 Front attachment hub
release button | 6 Power Cord | 8b Soft Beater | 10 Product head |
| 3 Front attachment hub | 7a Stainless steel mixing
bowl 6L | 8c Dough hook | 11 Housing |
| 4 Release Lever | 7b Stainless steel mixing
bowl 4L | 8d Whisk | 12 Bowl cramping plate |
| | | 9a Splash guard | 13 Front attachment
hub cover |

Meat Grinder*

- | | |
|--------------------------------|-------------------------------------|
| A Grinder housing | E Grinder ring |
| B Grinder screw | F1 Top kubbe attachment |
| C Grinder knife | F2 Bottom kubbe attachment |
| D1 Fine grinder plate | G1 Top sausage attachment |
| D2 Medium grinder plate | G2 Bottom sausage attachment |
| D3 Coarse grinder plate | H Grinder tray |
| | I Grinder pusher |

Salad maker*

- | |
|------------------------------|
| J Salad maker housing |
| K1 Medium slicer |
| K2 Coarse slicer |
| K3 Shredder |
| L Salad maker pusher |

Blender *

- | |
|--|
| M Blender |
| N Blender lid with
measuring cup |

**Available in certain models only.
Also Available for sale on brand website.*

OHUTUSTEAVE

Enne seadme esmakordset kasutamist lugege hoolikalt järgmist juhendit.

- Keha-, meele- või vaimupuudega inimesed või inimesed, kellel puuduvad kogemused ja teadmised, võivad seadmeid kasutada vaid järelevalve all või tingimusel, et neid on õpetatud seadet ohutult kasutama ning nad mõistavad seadme kasutamiseiga kaasnevaid ohte. Lapsed ei tohi seadmega mängida.
- Eemaldage seade alati vooluvõrgust, kui jätate selle järelevalveta; samuti enne kokkupanekut, lahtivõtmist või puhastamist.
- Lapsed ei tohi seda seadet kasutada. Hoidke seadet ja selle juhet lastele kättesaamatus kohas.
- Vigastatud toitejuhe tuleb ohutuse tagamiseks lasta tootjal, volitatud teenindusel või samaväärse kvalifikatsiooniga tehnikul välja vahetada.
- See seade on ette nähtud kasutamiseks kodus majapidamises või muudes sarnastes kohtades, näiteks:
 - kaupluste, kontorite ja muude töökeskkondade personaliköörides;
 - talumajapidamistes;
 - klientide poolt hotellides, motellides ja muudes majutuskohtades;
 - bed and breakfast tüüpi hotellides.
- Enne tarvikute/lisaseadiste vahetamist või liikuvate osade käsitlemist lülitage seade välja ja eemaldage vooluvõrgust.
- Asetage seade alati siledale, tasasele pinnale.
- See seade on ette nähtud üksnes siseruumides või koduseks kasutuseks.
- Ärge jätke töötavat seadet järelevalveta.
- Ärge kunagi töödelge keevaid vedelikke (max 90 °C).
- Ärge kasutage seda seadet värvi segamiseks. See võib põhjustada plahvatuse.
- Ärge laske juhtmel rippuda üle laua või leti ääre ega rippuda kuumade pindade kohal.
- Vigastuste vältimiseks hoidke sõrmi ja käsi korpuse ja kallutatud mootoripea vahelistest aladest eemal.
- Ärge kunagi kasutage seadet SISSE lülitatud lisaseadmetega, kui segamiskiiruse pole paigas ja mootoripea (10) on all.
- Ärge täitke masinat liigselt, et vältida mahaloksumist ja mootori üle koormamist.
- Vedelate segude eest kaitsmiseks kasutage pritsmekatet. Koostisosasid saab pritsmekatte ava kaudu otse kaussi lisada.
- Raskete segude (näiteks leivatainas) korral ärge kasutage masinat pidevalt kauem kui kümme minutit. Enne jätkamist laske sellel veel 20 minutit jahtuda.
- Mitte kunagi ärge kastke seadme korpust, toitejuhet ega pistikut vette ega muusse vedelikku.
- Ärge kasutage seadme puhastamise ajal abrasiivseid puhastusvahendeid, küürimispatju ega abrasiivseid detergente.
- Tarvikutega töötamisel kasutage alati komplekti kuuluvat tõukurit.
Ärge kunagi pange sõrmi ega vahendeid etteandekanalisse.
- Kuuma vedeliku valamisel olge ettevaatlik, kuna eralduv aur võib põhjustada põletuse.

JÄÄTMEKÄITLUS

Sümboliga  tähistatud materjalid võib ringlusse suunata. Selleks viige pakendid vastavatesse konteineritesse. Aidake hoida keskkonda ja inimeste tervist ja suunake elektri- ja elektroonilised jäätmed ringlusse.

Ärge visake sümboliga  tähistatud seadmeid muude majapidamisjäätmete hulka. Viige seade kohalikku ringluspunkti või pöörduge abi saamiseks kohalikku omavalitsusse.

Electrolux jätab endale õiguse tooteid, teavet ja spetsifikatsioone ilma ette teatamata muuta.

KOMPONENT

1 Kinnitusvõll	5 Kiiruse juhtnupp	8a Segamisotsik	9b Kaas
2 Eesmise tarviku rummu vabastusnupp	6 Toitejuhe	8b Pehme segamisotsik	10 Mootoripea
3 Eesmise tarviku rumm	7a Roostevabast terasest segamiskiiruse 6L	8c Taignakonks	11 Korpus
4 Vabastushoob	7b Roostevabast terasest segamiskiiruse 4L	8d Vispel	12 Kausi alus
		9a Pritsmekaitse	13 Eesmise tarviku rummukate

Haklihaotsik*

A Jahvati korpus	E Jahvati rõngas
B Jahvati kruvi	F1 Ülemine kubbe-tarvik
C Jahvati lõiketera	F2 Alumine kubbe-tarvik
D1 Peenjahvati plaat	G1 Ülemine vorstitarvik
D2 Keskmise jahvati plaat	G2 Alumine vorstitarvik
D3 Jämejahvati plaat	H Jahvati alus
	I Jahvati tõukur

Salativalmistaja*

J Salativalmistaja korpus
K1 Keskmise viilutaja
K2 Jämeviilutaja
K3 Ribastaja
L Salativalmistaja tõukur

Blender *

M Blender
N Mõõtenõuga blenderikaas

**Saadaval ainult teatud mudelitel.
Saadaval ka kaubamärgi veebisaidil*

HR

CZ

DK

EN

EE

FI

FR

DE

HU

IT

LV

LT

NO

PL

RO

RU

RS

SK

SL

SE

TR

UA

TURVALLISUUSOHJE

Lue seuraava ohje huolella, ennen kuin käytät laitetta ensimmäistä kertaa.

- Tätä laitetta voivat käyttää henkilöt, joilla on fyysisiä, sensorisia tai henkisiä rajoitteita tai puutteellinen kokemus tai tuntemus, jos heitä valvotaan tai ohjataan laitteen turvallisessa käytössä, ja he ymmärtävät käyttöön liittyvät vaarat. Lapset eivät saa leikkiä tällä laitteella. Irrota laite aina virtalähteestä, jos se jätetään ilman valvontaa ja ennen sen kokoamista, purkamista tai puhdistamista.
- Lapset eivät saa käyttää tätä laitetta. Pidä laite ja sen virtajohto pois lasten ulottuvilta.
- Jos virtajohto vahingoittuu, sen saa sähkövaaran välttämiseksi vaihtaa vain valmistaja, valtuutettu huoltoliike tai vastaava ammattitaitoinen henkilö.
- Laite on tarkoitettu käytettäväksi normaalissa yksityisessä kotitaloudessa ja vastaavissa käyttötilanteissa, joita ovat:
 - henkilöstön keittiötilat kaupoissa, toimistoissa ja muilla työpaikoilla;
 - maatilat;
 - hotellien, motellien, ja muiden majoitustilojen käyttöympäristöt.
 - majoitusyritykset.
- Katkaise laitteesta virta ja irrota se virtalähteestä, ennen kuin vaihdat/lisävarusteita tai lähestyt käytössä olevia osia.
- Aseta laite aina vaakatasossa olevalle tasaiselle pinnalle.
- Tämä laite on tarkoitettu ainoastaan sisäkäyttöön kotitaloudessa.
- Laitetta ei saa jättää käyntiin ilman valvontaa.
- Älä koskaan käytä laitetta kiehuvien nesteiden käsittelyyn (enimmäislämpötila 90 °C).
- Älä käytä tätä laitetta maalin sekoittamiseen. Se voi aiheuttaa räjähdyksen.
- Älä anna laitteen virtajohdon roikkua pöydän tai työtason reunan yli jos alapuolella on kuumia pintoja.
- Pidä sormesi ja kätesi pois laitteen kotelon ja kallistetun moottoripään väliseltä alueelta välttyäksesi loukkaantumiselta.
- Älä koskaan käytä laitetta lisälaitteiden ollessa PÄÄLLÄ, ellei sekoituskulho ole paikallaan ja moottoripää (10) on alaspäin.
- Älä ylitäytä konetta, jotta välttäisit roiskeet ja moottorin ylikuormittumisen. Käytä roiskesuojava
suojavaatuaksesi nesteseoksilta. Ainesosat voidaan lisätä suoraan kulhoon roiskesuojavaan syöttöreiän kautta.
- Raskaita seoksia (esimerkiksi leipätaikinaa) käytettäessä, konetta ei saa käyttää yhtäjaksoisesti 10 minuuttia kauempaa. Anna laitteen jäähtyä toiset 20 minuuttia ennen käytön jatkamista.
- Älä upota laitteen runkoa, virtajohtoa tai pistoketta veteen tai muuhun nesteeseen.
- Älä käytä hankaavia puhdistusaineita, hankaustyynyjä tai hankaavia puhdistusaineita laitteen puhdistamisessa.
- Lisäosia käyttäessäsi, muista aina käyttää varusteluun kuuluvaa työntölaitea.
- Älä koskaan laita sormiasi tai välineitä syöttöputkeen.
- Ole varovainen kaataessasi kuumaa nestettä. Kuuma höyry voi aiheuttaa palovamman.

YMPÄRISTÖNSUOJELU

Kierrätä materiaalit, jotka on merkitty merkillä . Kierrätä pakkaus laittamalla se asianmukaiseen kierrätysastiaan. Suojele ympäristöä ja ihmisten terveyttä kierrättämällä sähkö- ja elektroniikkaromut.

Älä hävitä merkillä  merkittyjä kodinkoneita kotitalousjätteen mukana. Palauta tuote paikalliseen kierrätyskeskukseen tai ota yhteyttä paikalliseen viranomaiseen.

Electrolux pidättää oikeuden muuttaa tuotteita, tietoja ja teknisiä tietoja ilman erillistä ilmoitusta.

KOMPONENTTI

1 Liitostanko	5 Nopeudensäätönappi	8a Litteä vatkain	9b Kansi
2 Etupuolen liitosnavan vapautuspainike	6 Virtajohto	8b Pehmeä vatkain	10 Moottoripää
3 Etupuolen liitosnapa	7a Sekoituskulho, ruostumatonta terästä 6L	8c Taikinakoukku	11 Kotelo
4 Vapautusvipu	7b Sekoituskulho, ruostumatonta terästä 4L	8d Vispilöi	12 Kulhon puserruslevy
		9a Roiskesuoja	13 Etupuolen liitosnapa

Lihanjauhin*

A Jauhimen kotelo	E Jauhimen rengas
B Jauhimen ruuvi	F1 Ylempi kubbe-lisäosa
C Jauhimen veitsi	F2 Alempi kubbe-lisäosa
D1 Hienojauhinlevy	G1 Ylempi makkarisäosa
D2 Keskitason jauhinlevy	G2 Alempi makkarisäosa
D3 Karkea jauhinlevy	H Jauhinpelti
	I Jauhimen työntölaite

Salaatintekolaite*

J Salaatintekolaitteen kotelo
K1 Keskitason siivutin
K2 Karkea siivutin
K3 Silppuri
L Salaatintekolaitteen työntölaite

Tehosekoitin *

M Tehosekoitin
N Tehosekoittimen kansi ja mittakuppi

*Saatavissa vain eräiden mallien mukana.
Saatavissa myös brändin sivustolla.

CONSIGNES DE SÉCURITÉ

Lisez attentivement les instructions suivantes avant la première utilisation de l'appareil.

- Les appareils peuvent être utilisés par des personnes ayant des capacités physiques, sensorielles ou mentales réduites ou dénuées d'expérience ou de connaissance, si ces personnes sont correctement surveillées ou si des instructions relatives à l'utilisation de l'appareil en toute sécurité leur ont été données et si elles comprennent les risques encourus. • Ne laissez pas les enfants jouer avec l'appareil. Débranchez toujours l'appareil s'il est laissé sans surveillance et avant de le monter, de le démonter ou de le nettoyer.
- Cet appareil ne doit pas être utilisé par des enfants. Laissez l'appareil et son cordon d'alimentation hors de portée des enfants.
- Si le câble d'alimentation est endommagé, son remplacement doit être confié exclusivement au fabricant, à son service après-vente ou à toute autre personne qualifiée afin d'éviter tout danger.
- Cet appareil est conçu pour un usage domestique et des applications équivalentes, comme:
 - cuisines réservées aux employés dans les magasins, les bureaux et autres environnements de travail ;
 - exploitations agricoles ;
 - par les clients dans des hôtels, motels et autres environnements de type résidentiel ;
 - des environnements de type bed and breakfast.
- Mettez à l'arrêt l'appareil et débranchez-le avant de remplacer les accessoires/embouts ou de resserrer les pièces qui se déplacent en cours d'utilisation.
- Placez toujours l'appareil sur une surface plane.
- Cet appareil est destiné à un usage intérieur et domestique uniquement.
- Ne laissez pas ce produit hors de votre vue lorsqu'il est en fonctionnement.
- N'utilisez jamais de liquides bouillants (90 °C au maximum).
- N'utilisez pas cet appareil pour mélanger de la peinture. Cela peut provoquer une explosion.
- Ne laissez pas le cordon pendre au bord de la table ou du comptoir au-dessus des surfaces chaudes.
- Gardez les doigts et les mains éloignés des zones situées entre le boîtier et la tête du moteur inclinée pour éviter les blessures.
- Ne faites jamais fonctionner l'appareil avec les accessoires en FONCTIONNEMENT, sauf si le bol à mélanger est en place et que la tête du moteur (10) est positionné vers le bas.
- Ne remplissez pas excessivement l'appareil pour éviter tout débordement ou surcharge du moteur.
- Utilisez le couvercle anti-éclaboussures pour vous protéger contre les mélanges liquides.
- Les ingrédients peuvent être ajoutés directement dans le bol via l'orifice d'alimentation du couvercle anti-éclaboussures.
- Pour les mélanges épais (par ex., pâte à pain), ne faites pas fonctionner l'appareil pendant plus de dix minutes en continu. Laissez-le refroidir pendant 20 minutes avant de continuer.
- N'immergez jamais le corps de l'appareil, le cordon ou la prise dans l'eau ou dans un autre liquide.
- N'utilisez pas de produits abrasifs, d'éponges à récurer ou de détergents abrasifs pour nettoyer l'appareil.
- Lorsque vous utilisez des accessoires, utilisez toujours le poussoir fourni. Ne placez jamais vos doigts ou d'ustensiles dans la goulotte d'alimentation.
- Faites attention lorsque vous versez un liquide chaud car la vapeur libérée peut provoquer des brûlures.

EN MATIÈRE DE PROTECTION DE L'ENVIRONNEMENT

Recyclez les matériaux portant le symbole . Déposez les emballages dans les conteneurs prévus à cet effet. Contribuez à la protection de l'environnement et à votre sécurité, recyclez vos produits électriques et électroniques.

Ne jetez pas les appareils portant le symbole  avec les ordures ménagères. Emmenez un tel produit dans votre centre local de recyclage ou contactez vos services municipaux.

① Pour la Suisse:

Où aller avec les appareils usagés ? Partout où des appareils neufs sont vendus, mais aussi dans un centre de collecte ou une entreprise de récupération officiels SENS. La liste des centres de collecte officiels SENS est disponible sous www.erecycling.ch

Electrolux se réserve le droit de modifier les produits, les informations et les caractéristiques techniques sans préavis.



COMPOSANT

- | | | | |
|---|---|--|--|
| 1 Manche de fixation | 5 Manette de réglage de la vitesse | 8a Batteur plat | 9b Couvercle |
| 2 Touche de déverrouillage pour le support de fixation avant | 6 Cordon d'alimentation | 8b Batteur doux | 10 Tête du moteur |
| 3 Support de fixation avant | 7a Bol à mélanger en acier inoxydable 6L | 8c Crochet pétrisseur | 11 Boîtier |
| 4 Levier de déverrouillage | 7b Bol à mélanger en acier inoxydable 4L | 8d Fouet | 12 Plaque de fixation pour bol |
| | | 9a Couvercle anti-éclaboussures | 13 Couvercle du support de fixation avant |

Meat Grinder*

- | | |
|---------------------------------------|--|
| A Boîtier du broyeur | E Anneau du broyeur |
| B Vis du broyeur | F1 Fixation supérieure pour kubbe |
| C Lame du broyeur | F2 Fixation inférieure pour kubbe |
| D1 Plaque de broyeur fine | G1 Fixation supérieure pour saucisses |
| D2 Plaque de broyeur moyenne | G2 Fixation inférieure pour saucisses |
| D3 Plaque de broyeur grossière | H Plateau de broyeur |
| | I Poussoir du broyeur |

Salad maker*

- | |
|---------------------------------------|
| J Boîtier du robot Salad maker |
| K1 Trancheuse moyenne |
| K2 Trancheuse grossière |
| K3 Râpe |
| L Poussoir du Salad maker |

Blender *

- | |
|----------------------------------|
| M Blender |
| N Mõõtenõuga blenderikaas |

**Disponible uniquement sur certains modèles. Également disponible à la vente sur le site Web de la marque.*

SICHERHEITSHINWEISE

Lesen Sie vor der ersten Nutzung des Geräts die folgenden Anweisungen sorgfältig.

- Die Geräte können von Personen mit eingeschränkten physischen, sensorischen oder geistigen Fähigkeiten oder mit mangelnder Erfahrung/mangelndem Wissen benutzt werden, wenn diese durch eine für ihre Sicherheit zuständige Person beaufsichtigt werden oder von dieser Person Anweisungen erhalten haben, wie das Gerät sicher zu bedienen ist und welche Gefahren bei nicht ordnungsgemäßer Bedienung bestehen. Kinder dürfen nicht mit dem Gerät spielen. Trennen Sie das Gerät, wenn es unbeaufsichtigt ist sowie vor der Montage, Demontage oder Reinigung stets von der Stromversorgung.
- Das Gerät darf nicht von Kindern benutzt werden. Halten Sie Kinder von Gerät und Netzkabel fern.
- Wenn das Netzkabel beschädigt ist, muss es vom Hersteller, einem autorisierten Kundendienst oder einer ähnlich qualifizierten Person ersetzt werden, um Gefahren zu vermeiden.
- Dieses Gerät ist für die Verwendung im Haushalt und ähnliche Zwecke vorgesehen, z. B.:
 - Personalküchenbereiche in Geschäften, Büros und anderen Arbeitsumfeldern;
 - Bauernhöfe;
 - durch Gäste in Hotels, Motels und anderen wohnungsähnlichen Räumlichkeiten;
 - in Bed-and-Breakfast-Umgebungen.
- Schalten Sie das Gerät aus und trennen Sie es von der Stromversorgung, bevor Sie Zubehör/ Aufsätze austauschen oder Teile berühren, die sich in Betrieb bewegen.
- Stellen Sie das Gerät immer auf eine ebene Oberfläche.
- Das Gerät ist ausschließlich für den Gebrauch im Haus und im Haushalt bestimmt.
- Lassen Sie das Gerät während des Betriebs nicht unbeaufsichtigt.
- Verarbeiten Sie keine siedenden Flüssigkeiten (maximal 90°C).
- Verwenden Sie dieses Gerät nicht zum Umrühren von Farben. Es besteht gegebenenfalls Explosionsgefahr.
- Achten Sie darauf, dass das Kabel nicht über die Kante des Tisches oder der Arbeitsfläche hängt.
- Halten Sie Finger und Hände von den Bereichen zwischen Gehäuse und geneigtem Motorkopf fern, um Verletzungen zu vermeiden.
- Betreiben Sie das Gerät nur dann mit den Zubehöerteilen, wenn die Rührschüssel eingesetzt und der Motorkopf abgesenkt ist.
- Überfüllen Sie das Gerät nicht, um Überlaufen und eine Überlastung des Motors zu vermeiden.
- Verwenden Sie die Spritzschutzvorrichtung zum Schutz vor flüssigen Mischungen. Die Zutaten können über die Einfüllöffnung der Spritzschutzvorrichtung direkt in die Schüssel gegeben werden.
- Betreiben Sie das Gerät bei schweren Mischungen (Beispiel: Brotteig) nicht länger als zehn Minuten. 20 Minuten abkühlen lassen, bevor Sie fortfahren.
- Tauchen Sie das Gerätegehäuse, das Kabel oder den Netzstecker nicht in Wasser oder andere Flüssigkeiten.
- Verwenden Sie zur Reinigung des Geräts keine Scheuermittel, Scheuerschwämme oder scheuernden Reinigungsmittel.
- Setzen Sie bei der Verwendung von Aufsätzen immer den mitgelieferten Schieber ein. Stecken Sie niemals Ihre Finger oder andere Gegenstände in den Einfüllschacht.
- Seien Sie beim Gießen heißer Flüssigkeit vorsichtig, da freigesetzter Dampf Verbrennungen verursachen kann.

UMWELTTIPPS

Recyceln Sie Materialien mit dem Symbol . Entsorgen Sie die Verpackung in den entsprechenden Recyclingbehältern. Recyceln Sie zum Umwelt- und Gesundheitsschutz elektrische und elektronische Geräte.

Entsorgen Sie Geräte mit diesem Symbol  nicht mit dem Hausmüll. Bringen Sie das Gerät zu Ihrer örtlichen Sammelstelle oder wenden Sie sich an Ihr Gemeindeamt.

Electrolux behält sich das Recht vor, Produkte, Informationen und Spezifikationen ohne Vorankündigung zu ändern.

KOMPONENTE

- | | | | |
|---|----------------------------------|-----------------|---|
| 1 Aufsatzschaft | 5 Geschwindigkeitsregler | 8a Quirl | 9b Deckel |
| 2 Entriegelungstaste des Zubehöraufsatzes auf der Vorderseite | 6 Netzkabel | 8b Weiche Quirl | 10 Motorkopf |
| 3 Zubehöraufsatz auf der Vorderseite | 7a Rührschüssel aus Edelstahl 6L | 8c Knethaken | 11 Gehäuse |
| 4 Entriegelungshebel | 7b Rührschüssel aus Edelstahl 4L | 8d Schneebeser | 12 Schüsselplatte |
| | | 9a Spritzschutz | 13 Abdeckung des Zubehöraufsatzes auf der Vorderseite |

Fleischwolf*

- | | |
|----------------------------------|--------------------------|
| A Gehäuse des Fleischwolfs | E Zerkleinerungsring |
| B Zerkleinerungsschraube | F1 Oberer Kubbe-Aufsatz |
| C Zerkleinerungsmesser | F2 Alempi kubbe-lisäosa |
| D1 Feine Zerkleinerungsplatte | G1 Oberer Wurst-Aufsatz |
| D2 Mittlere Zerkleinerungsplatte | G2 Unterer Wurst-Aufsatz |
| D3 Grobe Zerkleinerungsplatte | H Fleischwolf-Tablett |
| | I Fleischwolf-Schieber |

Salatzubereiter*

- | |
|--------------------------------|
| J Gehäuse des Salatzubereiters |
| K1 Mittlere Schneidscheibe |
| K2 Grobe Schneidscheibe |
| K3 Raspelscheibe |
| L Salatzubereiter-Schieber |

**Nur bei bestimmten Modellen verfügbar. Auch auf der Website der Marke erhältlich.*

Standmixer *

- | |
|-----------------------------------|
| M Standmixer |
| N Standmixerdeckel mit Messbecher |

i Für die Schweiz:

Wohin mit den Altgeräten?

Überall dort wo neue Geräte verkauft werden oder Abgabe bei den offiziellen SENS-Sammelstellen oder offiziellen SENS-Recyclern.

Die Liste der offiziellen SENS-Sammelstellen findet sich unter <http://www.erecycling.ch>

INFORMATIONEN ZUR ENTSORGUNG

Ihre Pflichten als Endnutzer



Dieses Elektro- bzw. Elektronikgerät ist mit einer durchgestrichenen Abfalltonne auf Rädern gekennzeichnet. Das Gerät darf deshalb nur getrennt vom unsortierten Siedlungsabfall gesammelt und zurückgenommen werden, es darf also nicht in den Hausmüll gegeben werden. Das Gerät kann z. B. bei einer kommunalen Sammelstelle oder ggf. bei einem Verteiler (siehe zu deren Rücknahmepflichten unten) abgegeben werden. Das gilt auch für alle Bauteile, Unterbaugruppen und Verbrauchsmaterialien des zu entsorgenden Altgeräts.

Gilt nur, wenn das Produkt Batterien und/oder entnehmbare Leuchtmittel enthält. Bevor das Altgerät entsorgt werden darf, müssen alle Altbatterien und Altakkumulatoren vom Altgerät getrennt werden, die nicht vom Altgerät umschlossen sind. Das gleiche gilt für Lampen, die zerstörungsfrei aus dem Altgerät entnommen werden können. Der Endnutzer ist zudem selbst dafür verantwortlich, personenbezogene Daten auf dem Altgerät zu löschen.

Hinweise zum Recycling



Helfen Sie mit, alle Materialien zu recyceln, die mit diesem Symbol gekennzeichnet sind. Entsorgen Sie solche Materialien, insbesondere Verpackungen, nicht im Hausmüll sondern über die bereitgestellten Recyclingbehälter oder die entsprechenden örtlichen Sammelsysteme.

Recyceln Sie zum Umwelt- und Gesundheitsschutz auch elektrische und elektronische Geräte.

Rücknahmepflichten der Verteiler in Deutschland

Wer auf mindestens 400 m² Verkaufsfläche Elektro- und Elektronikgeräte vertreibt oder sonst geschäftlich an Endnutzer abgibt, ist verpflichtet, bei Abgabe eines neuen Geräts ein Altgerät des Endnutzers der gleichen Geräteart, das im Wesentlichen die gleichen Funktionen wie das neue Gerät erfüllt, am Ort der Abgabe oder in unmittelbarer Nähe hierzu unentgeltlich zurückzunehmen. Das gilt auch für Verteiler von Lebensmitteln mit einer Gesamtverkaufsfläche von mindestens 800 m², die mehrmals im Kalenderjahr oder dauerhaft Elektro- und Elektronikgeräte anbieten und auf dem Markt bereitstellen. Solche Verteiler müssen zudem auf Verlangen des Endnutzers Altgeräte, die in keiner äußeren Abmessung größer als 25 cm sind (kleine Elektrogeräte), im Einzelhandelsgeschäft oder in unmittelbarer Nähe hierzu unentgeltlich zurückzunehmen; die Rücknahme darf in diesem Fall nicht an den Kauf eines Elektro- oder Elektronikgerätes geknüpft, kann aber auf drei Altgeräte pro Geräteart beschränkt werden.

Ort der Abgabe ist auch der private Haushalt, wenn das neue Elektro- oder Elektronikgerät dorthin geliefert wird; in diesem Fall ist die Abholung des Altgerätes für den Endnutzer kostenlos.

Die vorstehenden Pflichten gelten auch für den Vertrieb unter Verwendung von Fernkommunikationsmitteln, wenn die Verteiler Lager- und Versandflächen für Elektro- und Elektronikgeräte bzw.

Gesamtlager- und -versandflächen für Lebensmittel vorhalten, die den oben genannten Verkaufsflächen entsprechen. Die unentgeltliche Abholung von Elektro- und Elektronikgeräten ist dann aber auf Wärmeüberträger (z. B. Kühlschrank), Bildschirme, Monitore und Geräte, die Bildschirme mit einer Oberfläche von mehr als 100 cm² enthalten, und Geräte beschränkt, bei denen mindestens eine der äußeren Abmessungen mehr als 50 cm beträgt. Für alle übrigen Elektro- und Elektronikgeräte muss der Verteiler geeignete Rückgabemöglichkeiten in zumutbarer Entfernung zum jeweiligen Endnutzer gewährleisten; das gilt auch für kleine Elektrogeräte (s.o.), die der Endnutzer zurückgeben will, ohne ein neues Gerät zu kaufen.

Rücknahmepflichten von Vertreibern und andere Möglichkeiten der Entsorgung von Elektro- und Elektronikgeräten in der Region Wallonien

Vertreiber, die Elektro- und Elektronikgeräte verkaufen, sind verpflichtet, bei der Lieferung von Neugeräten Altgeräte desselben Typs, die im Wesentlichen die gleichen Funktionen wie die Neugeräte erfüllen, kostenlos vom Endverbraucher zurückzunehmen. Dies gilt auch bei der Lieferung von neuen Elektro- und Elektronikgeräten oder beim Fernabsatz.

Darüber hinaus ist jeder, der Elektro- und Elektronikgeräte auf einer Verkaufsfläche von mindestens 400 m² verkauft, verpflichtet, Altgeräte, die in keiner äußeren Abmessung größer als 25 cm sind (Elektrokleingeräte), im Ladengeschäft oder in unmittelbarer Nähe kostenlos zurückzunehmen; die Rücknahme darf in diesem Fall nicht vom Kauf eines Elektro- oder Elektronikgerätes abhängig gemacht werden.

Die Rücknahme von Elektro- und Elektronikgeräten kann auch auf Containerplätzen oder zugelassenen Recyclinghöfen erfolgen. Für weitere Informationen wenden Sie sich bitte an Ihre Gemeindeverwaltung.

BIZTONSÁGI TUDNIVALÓK

A készülék első használata előtt gondosan olvassa el a következő útmutatásokat.

- Ezeket a készülékeket a csökkent fizikai, érzékelési vagy szellemi képességekkel rendelkező felnőttek, illetve megfelelő tudással vagy gyakorlattal nem rendelkező személyek csak felügyelet mellett, vagy abban az esetben használhatják, ha megfelelő oktatást kaptak a készülékek biztonságos használatára, és az esetleges veszélyekre vonatkozóan. Gyermeknek nem játszhatnak a készülékkel.
- Felügyelet nélkül hagyás, ill. össze-, szétszerelés vagy tisztítás előtt mindig húzza ki a készülék csatlakozódugóját a konnektorból.
- A készüléket gyermekek nem működtethetik. A készüléket és a kábelét tartsa távol a gyermekektől.
- Ha a hálózati kábel megsérül, azt a gyártónak vagy a márkaszerviznek vagy más hasonlóan képzett személynek kell kicserélnie az elektromos veszélyhelyzet elkerülésének érdekében.
- A készüléket háztartási, illetve más hasonló felhasználási területre szánták, egyebek közt:
 - üzletek, irodák és egyéb munkahelyeken kialakított személyzeti konyhákhoz;
 - hétvégi házakba;
 - hotellekben, motelekben és hasonló helyeken a vendégek számára;
 - szállások reggelivel.
- Kapcsolja ki a készüléket, majd húzza ki a dugaszát a konnektorból, mielőtt tartozékot/kiegészítőt cserél benne, vagy olyan alkatrészeket közelít meg, melyek használat közben mozognak.
- A készüléket mindig sík, vízszintes felületre helyezze.
- Ez a készülék kizárólag beltérben és háztartási célokra használható.
- Működés közben tartsa szemmel a készüléket.
- Soha ne dolgozzon fel forrásban lévő folyadékokat (legfeljebb 90 °C).
- Ne használja ezt a készüléket festék keverésére. Ez robbanást okozhat.
- Ne hagyja, hogy asztal vagy munkapult peremén keresztül lógjon, továbbá forró felülettel érintkezzen a hálózati kábel.
- A sérülés megelőzése érdekében tartsa az ujjait és kezeit távol a készülékház és a megdöntött, motorral hajtott fej közötti területektől.
- A készüléket csak akkor működtesse a tartozékokkal együtt, ha a keverőtál a helyén van, és a motorral hajtott fej (10) le van engedve.
- Ne töltse túl a készüléket, hogy elkerülje a túlcsoordulást és a motor túlterhelését.
- Használja a fröccsenésgátlót a folyadékok keverékeivel szemben.
- A fröccsenésgátló adagolónyílásán keresztül az összetevők közvetlenül a tálba tölthetők.
- Nehéz, sűrű keverékeknel (pl. kenyértészta) ne működtesse folyamatosan a készüléket tíz percnél hosszabb ideig. Mielőtt folytatná, 20 percig hagyja lehűlni.
- Soha ne merítse a készüléket, a kábelt vagy a dugaszt vízbe vagy bármilyen más folyadékba.
- Ne használjon súroló tisztítókelléket, pl. súrolópárnát vagy súrolószert a készülék tisztításához.
- A tartozékok használata során mindig a mellékelt tömőelemet használja. Soha ne tegye ujjait vagy konyhaeszközöket az adagológaratba.
- Forró folyadék kitöltésekor körültekintően járjon el, mert a felszabaduló gőz égési sérüléseket okozhat.

KÖRNYEZETVÉDELMI TUDNIVALÓK

A  következő jelzéssel ellátott anyagokat hasznosítsa újra. Újrahasznosításhoz tegye a megfelelő konténerekbe a csomagolást. Járuljon hozzá környezetünk és egészségünk védelméhez, és hasznosítsa újra az elektromos és elektronikus hulladékot.

A  tiltó szimbólummal ellátott készüléket ne dobja a háztartási hulladék közé. Juttassa el a készüléket a helyi újrahasznosító telepre, vagy lépjen kapcsolatba a hulladékkezelésért felelős hivatallal.

Az Electrolux fenntartja a jogot a termékeinek, a közölt információknak és műszaki adatoknak előzetes értesítés nélküli módosítására.

ALKATRÉSZEK

- | | | | |
|--------------------------------------|------------------------------|--------------------|-----------------------------------|
| 1 Tartozék tengely | 5 Sebességszabályzó gomb | 8a Lapos keverőkar | 9b Fedő |
| 2 Első tartozékpersely kioldó gombja | 6 Hálózati kábel | 8b Puha keverőkar | 10 Motorral hajtott fej |
| 3 Első tartozékpersely | 7a Rozsdamentes keverőtál 6L | 8c Dagasztókar | 11 Burkolat |
| 4 Kioldó kar | 7b Rozsdamentes keverőtál 4L | 8d Habverő | 12 Tálrögzítő tányér |
| | | 9a Fröccsenésgátló | 13 Első tartozékpersely burkolata |

Húsdaráló*

- | | |
|-------------------------------------|----------------------------------|
| A Húsdaráló ház | E Húsdaráló hollandi anya |
| B Húsdaráló csiga | F1 Felső kubbekészítő tartozék |
| C Húsdaráló kés | F2 Alsó kubbekészítő tartozék |
| D1 Finom húsdaráló rács | G1 Felső kolbászkészítő tartozék |
| D2 Közepes finomságú húsdaráló rács | G2 Alsó kolbászkészítő tartozék |
| D3 Durva húsdaráló rács | H Húsdaráló tálca |
| | I Húsdaráló tömőelem |

Salátakészítő*

- | |
|--------------------------------|
| J Salátakészítő ház |
| K1 Közepes finomságú szeletelő |
| K2 Durva szeletelő |
| K3 Reszelő |
| L Salátakészítő tömőelem |

Keverőtartály *

- | |
|-------------------------------------|
| M Keverőtartály |
| N Keverőtartály-fedél mérőcsészével |

**Csak bizonyos típusoknál érhető el.
 A márka weboldalán is megvásárolható.*

CONSIGLI DI SICUREZZA

Leggere attentamente le istruzioni seguenti prima di utilizzare l'apparecchiatura per la prima volta.

- Essa può essere utilizzata da persone con capacità fisiche, sensoriali o mentali limitate o scarsa esperienza e conoscenza, a condizione che siano attentamente sorvegliate e istruite, nonché consapevoli dei rischi correlati all'apparecchio. Evitare che i bambini giochino con l'apparecchiatura.
- Scollegarla sempre dalla fonte di alimentazione se la si lascia incustodita e prima di montarla, smontarla o pulirla.
- L'apparecchiatura non deve essere usata dai bambini. Tenere l'apparecchio e il suo cavo di alimentazione fuori dalla portata dei bambini.
- Se il cavo di alimentazione è danneggiato, deve essere sostituito dal produttore, da un tecnico autorizzato o da una persona qualificata per evitare situazioni di pericolo.
- L'apparecchio è destinato all'uso domestico e in ambienti simili, come:
 - cucine di negozi, uffici e altri ambienti di lavoro; f
 - case di campagna;
 - hotel, motel e altri contesti residenziali;
 - strutture ricettive come i bed and breakfast.
- Spegnere l'apparecchiatura e scollegarla dalla fonte di alimentazione prima di sostituire gli accessori/attacchi o di avvicinarsi alle parti che si muovono durante l'uso.
- Posizionarla sempre su una superficie piana.
- Essa è destinata esclusivamente all'uso domestico e in ambienti chiusi.
- Non lasciare l'apparecchio incustodito quando è in funzione.
- Non utilizzare mai liquidi bollenti (massimo 90 °C).
- Non usare l'apparecchio per mescolare vernice, perché potrebbe esplodere.
- Accertarsi che il cavo di alimentazione non penda dal bordo del tavolo o piano di lavoro o entri in contatto con superfici calde.
- Tenere dita e mani distanti dalle zone tra l'alloggiamento e la testa del motore in posizione inclinata per evitare lesioni.
- Non posizionare l'apparecchio e i suoi accessori su ON se il recipiente non è inserito e la testa del motore (10) abbassata.
- Non riempire eccessivamente l'apparecchiatura per evitare che gli ingredienti trabocchino e che il motore si surriscaldi. Usare il paraschizzi per evitare gli schizzi di miscela. Gli ingredienti possono essere inseriti direttamente nel recipiente tramite il foro del paraschizzi.
- Non utilizzare l'apparecchio per più di 10 minuti se l'impasto è molto denso (come l'impasto per il pane). Lasciare raffreddare l'apparecchio per 20 minuti prima di proseguire.
- Non immergere l'elettrodomestico, il cavo di alimentazione o la spina in acqua o in qualsiasi altro liquido.
- Non utilizzare detersivi o spugnette abrasive per pulire l'apparecchiatura.
- Quando si utilizzano gli accessori, utilizzare sempre pestello in dotazione. Non mettere mai le dita o gli utensili nello scivolo di alimentazione.
- Fare attenzione durante il versamento di liquidi caldi, il vapore rilasciato potrebbe provocare ustioni.

CONSIDERAZIONI SULL'AMBIENTE

Riciclare i materiali con il simbolo . Buttare l'imballaggio negli appositi contenitori per il riciclaggio. Aiutare a proteggere l'ambiente e la salute umana e a riciclare rifiuti derivanti da apparecchiature elettriche ed elettroniche.

Non smaltire le apparecchiature che riportano il simbolo  insieme ai normali rifiuti domestici. Portare il prodotto al punto di riciclaggio più vicino o contattare il comune di residenza.

① Per la Svizzera:

Dove portare gli apparecchi fuori uso?

In qualsiasi negozio che vende apparecchi nuovi oppure si restituiscono ai centri di raccolta ufficiali della SENS oppure ai riciclatori ufficiali della SENS. La lista dei centri di raccolta ufficiali della SENS è visibile nel sito www.erecycling.ch

Electrolux si riserva il diritto di modificare prodotti, informazioni e specifiche senza preavviso.

COMPONENTE

- | | | | |
|--|---|------------------------------|--|
| 1 Albero accessori | 5 Manopola di regolazione della velocità | 8a Frusta piatta | 9b Coperchio |
| 2 Pulsante di blocco dello snodo di attacco anteriore | 6 Cavo di alimentazione | 8b Frusta morbida | 10 Testa del motore |
| 3 Snodo di attacco anteriore | 7a Recipiente in acciaio inossidabile 6L | 8c Uncino per impasto | 11 Alloggiamento |
| 4 Leva di blocco | 7b Recipiente in acciaio inossidabile 4L | 8d Frusta | 12 Piastra di bloccaggio del recipiente |
| | | 9a Paraschizzi | 13 Coperchio dello snodo di attacco anteriore |

Tritacarne*

- A Alloggiamento del tritacarne
- B Vite del tritacarne
- C Lama tritacarne
- D1 Piastra tritacarne fine
- D2 Piastra tritacarne media
- D3 Piastra tritacarne spessa

- E Anello del tritacarne
- F1 Accessorio kubbe superiore
- F2 Accessorio kubbe inferiore
- G1 Accessorio per salsicce superiore
- G2 Accessorio per salsicce inferiore
- H Vassoio tritacarne
- I Pestello tritacarne

Salad maker*



- J Alloggiamento salad maker
- K1 Disco medio
- K2 Disco spesso
- K3 Affettatore
- L Pestello per il salad maker

Frullatore *

- M Frullatore
- N Coperchio frullatore con bicchierino dosatore

**Disponibile solo in alcuni modelli.
Disponibile anche per la vendita sul sito web del marchio.*

ETICHETTA AMBIENTALE (In accordo con D. Lgs. N.116/2020)

Materiale	Codice materiale (Da decisione 97/129/ce)	Indicazioni per La raccolta Differenziata (*)	Foto
Carta e cartone/plastica	C/PAP 81	CARTA	
Latta/plastica	C/FE 91	METALLI E ACCIAIO	
Cartone ondulato	PAP 20	CARTA	
Polietilene a bassa densità	LDPE 4	PLASTICA	
Carta	PAP 22	CARTA	

(*) Verifica le disposizioni del tuo Comune.

HR

CZ

DK

EN

EE

FI

FR

DE

HU

IT

LV

LT

NO

PL

RO

RU

RS

SK

SL

SE

TR

UA

DROŠĪBAS PADOMI

Pirms ierīces pirmreizējās lietošanas uzmanīgi izlasiet turpmāk sniegtos norādījumus.

- Ierīces drīkst izmantot personas ar ierobežotām fiziskām, sensorām vai garīgām spējām, vai pieredzes un zināšanu trūkumu atbildīgās personas uzraudzībā, vai ja tie ir apmācīti par ierīces drošu lietošanu un izprot potenciālos riskus. Bērni nedrīkst rotāties ar ierīci.
- Vienmēr atvienojiet ierīci no strāvas padeves, ja tā tiek atstāta bez uzraudzības, kā arī pirms tās salikšanas, izjaukšanas un tīrīšanas.
- Šo ierīci nedrīkst lietot bērni. Glabājiet ierīci un tās barošanas vadu bērniem nesasniedzamā vietā.
- Lai izvairītos no apdraudējuma, barošanas vada bojājuma gadījumā tā nomaiņa jāveic ražotājam, attiecīgajam servisa pārstāvim vai līdzvērtīgi sertificētam speciālistam.
- Šī ierīce ir paredzēta izmantošanai māsaimniecībās un tamlīdzīgos apstākļos, piemēram:
 - veikalu, biroju un citu veidu darba vietu darbinieku virtuves zonās;
 - lauku mājās;
 - viesu lietošanai viesnīcās, autoviesnīcās, pansijās un citās dzīvojamā tipa vidēs;
 - tūrisma mītnu vidēs.
- Izslēdziet ierīci un atvienojiet to no strāvas padeves pirms papildpiederumu/uzgaļu nomaiņas vai darbību veikšanu ar tādām detaļām, kuras ierīces darbības laikā ir kustībā.
- Vienmēr novietojiet ierīci uz līdzenas virsmas.
- Ierīce ir paredzēta izmantošanai tikai iekštelpās un sadzīves apstākļos.
- Ierīces darbības laikā neatstājiet to bez uzraudzības.
- Nekad neapstrādājiet verdošus šķidrumus (maks. 90°C).
- Neizmantojiet šo ierīci, lai samaisītu krāsu. Tas var izraisīt sprādzienu.
- Nepieļaujiet barošanas vada karāšanos pāri galda vai letes malai virs karstas virsmas.
- Lai novērstu traumas, neievietojiet pirkstus un rokas ierīces daļā starp korpusu un paceļamo motora galvu.
- Nekādā gadījumā nedarbiniet ierīci ar pievienotiem papildpiederumiem, ja maisīšanas bļoda nav nofiksēta savā vietā un motora galva (10) neatrodas lejuvērstā stāvoklī.
- Izvairieties pārpildīt ierīci, lai izvairītos no vielu pārplūšanas un motora pārslodzes.
- Izmantojiet šļakatu aizsargu, lai izvairītos no šķidru maisījumu izšļakstīšanās no ierīces.
- Sastāvdaļas var pievienot tieši bļodā vai izmantojot šļakatu aizsargā esošo atveri.
- Maisot blīvas konsistences maisījumus (piemēram, maizes mīklu), nedarbiniet ierīci ilgāk par 10 minūtēm bez pārtraukuma. Pirms turpināt izmantot ierīci, ļaujiet tai atdzist vēl 20 minūtes.
- Neiemērciet ierīces korpusu, barošanas vadu vai tā kontaktdakšu ūdenī vai jebkādā citā šķidrumā.
- Ierīces tīrīšanai neizmantojiet abrazīvus tīrīšanas piederumus, sūkļus un mazgāšanas līdzekļus.
- Izmantojot papildpiederumus, vienmēr izmantojiet komplektā iekļauto stūmēju.
- Nekad nelieciet pirkstus vai virtuves piederumus padeves piltuvē.
- Ievērojiet piesardzību, jo, ielejot taja karstu šķidrumu, izdalītais tvaiks var radīt apdegumus.

APSVĒRUMI PAR VIDES AIZSARDZĪBU

Nododiet otrreizējai pārstrādei materiālus ar simbolu . Ievietojiet iepakojuma materiālus atbilstošajos konteineros to otrreizējai pārstrādei. Palīdziet aizsargāt apkārtējo vidi un cilvēku veselību, atkārtoti pārstrādājot elektrisko un elektronisko iekārtu atkritumus.

Neizmetiet ierīces, kas apzīmētas ar šo simbolu , kopā ar māsaimniecības atkritumiem. Nododiet izstrādājumu vietējā otrreizējās pārstrādes punktā vai sazinieties ar vietējo pašvaldību.

Electrolux patur tiesības mainīt izstrādājumus, informāciju un specifikācijas bez iepriekšēja brīdinājuma.

SASTĀVDAĻA

1 Rotējošā papildpiederumu ass	5 Ātrumu pārslēgs	8a Plakanais maisīšanas uzgalis	9b Vāks
2 Priekšpusē papildpiederumu rumbas atvienošanas poga	6 Barošanas vads	8b Mīksts maisīšanas uzgalis	10 Motora galva
3 Priekšpusē papildpiederumu savienojuma rumba	7a Nerūsējošā tērauda maisīšanas bļoda 6L	8c Uzgalis mīklas maisīšanai	11 Korpusis
4 Atvienošanas svira	7b Nerūsējošā tērauda maisīšanas bļoda 4L	8d Putošanas uzgalis	12 Bļodas fiksācijas pamatne
		9a Šļakatu aizsargs	13 Priekšpusē papildpiederumu savienojuma rumbas vāks

Gaļas maļamās mašīna*

A Maļamās mašīnas korpusis	E Maļamās mašīnas gredzens
B Maļamās mašīnas skrūve	F1 Augšējā gaļas veltnīšu uzgalis
C Malšanas nazis	F2 Apakšējā gaļas veltnīšu uzgalis
D1 Smalka maluma plāksne	G1 Augšējā desiņu uzgalis
D2 Vidēja maluma plāksne	G2 Apakšējā desiņu uzgalis
D3 Rupja maluma plāksne	H Malšanas paplāte
	I Maļamās mašīnas stūmējs

Salātu griešanas ierīce*

J Salātu griešanas ierīces korpusis
K1 Vidēji rupja griezuma nazis
K2 Rupja griezuma nazis
K3 Smalcinātājs
L Salātu ierīces stūmējs

Blenderis*

M Blenderis
N Blendera vāks ar mērtrauku

*Pieejams tikai noteiktiem modeļiem.
Pieejams arī pārdošanā zīmola tīmekļa vietnē.

SAUGOS PRIETAISAS

Prieš naudodami prietaisą pirmą kartą, įdėmiai perskaitykite šį naudojimo vadovą.

- Asmenys turintys fizinių, jutiminių arba protinių sutrikimų ir (arba) neturintys pakankamos patirties ir žinių šį prietaisą gali naudoti tik su tinkama priežiūra arba gavę aiškius saugaus prietaiso naudojimo nurodymus, jei jie supranta susijusius pavojus. Neleiskite vaikams žaisti su šiuo prietaisu.
- Jei prietaisą paliekate be priežiūros arba ketinate vykdyti priežiūros, surinkimo ar išrinkimo darbus, visuomet atjunkite jį nuo elektros maitinimo šaltinio.
- Vaikams naudoti šį prietaisą draudžiama. Saugokite prietaisą ir jo laidą nuo vaikų.
- Pažeistą elektros maitinimo laidą keisti gali tik gamintojas, gamintojo įgaliotas klientų aptarnavimo centras arba atitinkamos kvalifikacijos specialistas, kitaip gali kilti pavojus.
- Šis prietaisas skirtas naudoti tik butyje ir panašiose aplinkose, pavyzdžiui:
 - biurų virtuvėse, valgomuosiuose, biuruose ir kitoje darbo aplinkoje;
 - ūkiuose;
 - viešbučiuose, moteliuose ir kitose gyvenamosiose aplinkose;
 - nakvynės su pusryčiais namuose.
- Prieš keisdami priedus/papildomai tvirtinamus elementus ar vykdydami darbus su judančiosiomis dalimis, išjunkite prietaisą ir atjunkite jį nuo elektros maitinimo tinklo.
- Prietaisą visuomet statykite ant plokščio ir lygaus paviršiaus.
- Prietaisas skirtas naudoti tik butyje ir tik patalpose.
- Nepalikite veikiančio prietaiso be priežiūros.
- Niekada į prietaisą nepilkite verdančių skysčių (skysčių temperatūra neturi viršyti 90°C).
- Nenaudokite šio prietaiso dažams maišyti. Galite sukelti sprogimą.
- Saugokite laidą nuo aštrių briaunų ir įkaitusių paviršių.
- Pirštus ir rankas laikykite toliau nuo prietaiso korpuso, jei variklio dalis yra pakelta, nes galite susižaloti.
- Niekada nejunkite prietaiso su pritvirtintais priedais, jei maišymui skirtas dubuo nėra savo vietoje ir variklio dalis (10) nėra nuleista.
- Neperpildykite dubens, kitaip maistas gali ištekėti, o variklis perdegti. Naudokite nuo tiškaly apsaugantį skydelį, jei maišote skysčius. Maisto ingredientus galite dėti tiesiai į dubenį, per apsauginio skydelio angą.
- Jei maišote klampus mišinius (pavyzdžiui, tešlą duonai kepti), nelaikykite prietaiso įjungto ilgiau nei dešimt minučių. Išjunkite prietaisą ir palaukite 20 minučių, kol prietaisas atvės.
- Niekada nemerkite prietaiso korpuso, laido ar kištuko į vandenį arba bet kokią kitą skystį.
- Prietaisui valyti nenaudokite šiurkščių valymo priemonių, šveitiklių ar ėsdinančių valiklių.
- Priedų naudojimui visuomet pasitelkite tiekiamą stumtuvą. Niekada nekiškite pirštų ar įrankių į tiekimo angą.
- Pildami karštus skysčius bukite atsargus – besiveržiantys garai gali nudeginti.

APLINKOS APSAUGA

Atiduokite perdirbti medžiagas, pažymėtas šiuo ženklu . Išmeskite pakuotę į atitinkamą atliekų surinkimo konteinerį, kad ji būtų perdirbta. Padėkite saugoti aplinką bei žmonių sveikatą ir surinkti bei perdirbti elektros ir elektronikos prietaisų atliekas.

Neišmeskite šiuo ženklu  pažymėtų prietaisų kartu su kitomis buitinėmis atliekomis. Atiduokite šį gaminį į vietos atliekų surinkimo punktą arba susisiekite su vietos savivaldybe dėl papildomos informacijos

„Electrolux“ pasilieka teisę savo nuožiūra keisti gaminių dizainą, technines savybes ir dokumentacijoje pateiktą informaciją.

ELEMENTAS

- | | | | |
|---|---------------------------------|-------------------------------------|---|
| 1 Priedų tvirtinimo ašis | 5 Greičio valdymo rankenėlė | 8a Plokščias plaktuvas | 9b Dangtis |
| 2 Priekyje tvirtinamų priedų įvorės atrakinimo mygtukas | 6 Elektros maitinimo laidas | 8b Minkštas plaktuvas | 10 Variklio dalis |
| 3 Priekyje tvirtinamų priedų įvorė | 7a Nerūdijančio plieno dubuo 6L | 8c Kablys tešlai maišyti | 11 Korpusas |
| 4 Atrakinimo svirtelė | 7b Nerūdijančio plieno dubuo 4L | 8d Šluotelė | 12 Dubens fiksavimo lėkštė |
| | | 9a Nuo tiškaly apsaugantis skydelis | 13 Priekinės priedų tvirtinimo įvorės dangtelis |

Mėsos smulkintuvas*

- A Smulkintuvo korpusas
- B Smulkintuvo sraigtas
- C Smulkintuvo peilis
- D1 Smulkaus smulkinimo lėkštė
- D2 Vidutinio smulkinimo lėkštė
- D3 Stambaus smulkinimo lėkštė

- E Smulkintuvo žiedas
- F1 Viršuje tvirtinamas dubuo
- F2 Apačioje tvirtinamas dubuo
- G1 Viršutinis dešrelių priedas
- G2 Apatinis dešrelių priedas
- H Smulkintuvo padėklas
- I Smulkintuvo stumtuvas

Priedas salotoms gaminti*

- J Salotų priedo korpusas
- K1 Vidutinio storio pjaustyklė
- K2 Didelio storio pjaustyklė
- K3 Smulkintuvas
- L Salotų priedo stumtuvas

Trintuvas *

- M Trintuvas
- N Trintuvo dangtelis su matavimo indu

*Tik kai kuriuose modeliuose.

Taip pat parduodamas oficialiame puslapyje.

HR

CZ

DK

EN

EE

FI

FR

DE

HU

IT

LV

LT

NO

PL

RO

RU

RS

SK

SL

SE

TR

UA

SIKKERHETS RÅD

Les følgende instruksjoner nøye før du bruker produktet første gang.

- Dette produktet kan brukes av personer med reduserte fysiske, sensoriske eller mentale evner eller manglende erfaring og kunnskap dersom de har tilsyn eller får instruksjon i sikker bruk av produktet og forstår hvilke farer som kan inntreffe. Barn skal ikke leke med produktet.
- Koble alltid produktet fra strømforsyningen hvis det ikke er under tilsyn eller før montering, demontering eller rengjøring.
- Dette produktet skal ikke brukes av barn. Produktet og ledninger må ikke være plassert der barn kan nå dem.
- Strømforsyningskabelen må kun skiftes av et autorisert serviceverksted hvis den er skadet.
- Dette produktet er ment å brukes i husholdninger og lignende steder som:
 - kjøkken til ansatte i forretninger, på kontorer og i andre arbeidsmiljøer,
 - våningshus,
 - av gjester på hoteller, moteller og andre boligtyper,
 - av gjester i overnattingsmiljøer.
- Slå av produktet og koble fra strømforsyningen før du endrer tilbehør/redskap, eller når du åpner deler som er i bruk.
- Plasser alltid produktet på en flat og jevn overflate.
- Produktet er kun beregnet for bruk innendørs og i vanlig husholdning.
- Ikke forlat dette produktet mens det kjører.
- Aldri tilbered kokende væske (maksimum 90 °C).
- Produktet må ikke brukes til å røre maling. Det kan føre til eksplosjon.
- Ikke la ledningen henge over kanten på bordet eller benken over varme overflater.
- Hold fingre og hender borte fra områder mellom hus og skråstilt motorhode for å forhindre skade.
- Bruk aldri produktet med tilleggsutstyret PÅ, med mindre blandedollen er på plass og motorhodet (10) er ned.
- Ikke overfyll maskinen for å unngå overbelastning av motor og søl. Bruk sprutbeskyttelsen for å beskytte mot flytende blandinger. Ingredienser kan tilsettes direkte i bollen via innmatingshullet til sprutbeskyttelsen.
- Med tunge blandinger (eksempel: brøddeig) må du ikke bruke maskinen i mer enn ti minutter sammenhengende. La den avkjøles i ytterligere 20 minutter før du fortsetter.
- Produktets hoveddel, ledning eller støpsel må ikke dyppes i vann eller annen væske.
- Ikke bruk skurende rengjøringsmidler, skuresvamper eller slipende rengjøringsmidler under rengjøring av produktet.
- Bruk alltid stapperen som følger med når du bruker tilbehør. Putt aldri fingre eller redskaper i matesjakten.
- Vær forsiktig når du tapper varm væske–damp kan føre til brannskader.

BESKYTTELSE AV MILJØET

Resirkuler materialer som er merket med symbolet . Legg emballasjen i riktige beholdere for å resirkulere det. Bidrar til å beskytte miljøet, menneskers helse og for å resirkulere avfall av elektriske og elektroniske produkter.

Ikke kast produkter som er merket med symbolet  sammen med husholdningsavfallet. Produktet kan leveres der hvor tilsvarende produkt selges eller på miljøstasjonen i kommunen. Kontakt kommunen for nærmere opplysninger.

Electrolux forbeholder seg retten til å endre produkter, informasjon og spesifikasjoner uten forvarsel.

KOMPONENT

1 Festeaksel	5 Hastighetskontrollknapp	8a Flatvisp	9b Lokk
2 Frigjøringsknapp for fremre tilbehør	6 Strømledning	8b Mykvisp	10 Motorhode
3 Fremre tilbehørsfeste	7a Blandebolle i rustfritt stål 6L	8c Deigkrok	11 Kabinett
4 Utløerspak	7b Blandebolle i rustfritt stål 4L	8d Visp	12 Bollefeste
		9a Sprutskjerm	13 Deksel for festonav foran

Kjøttkvern*

A Kvernhus	E Kvernring
B Kvernskruer	F1 Øvre kubbe-redskap
C Kvernkniv	F2 Nedre kubbe-redskap
D1 Fin kvernplate	G1 Øvre pølsereidskap
D2 Middels kvernplate	G2 Nedre pølsereidskap
D3 Grov kvernplate	H Kvernbrett
	I Kvernstapper

Salatmaker*

J Salatmakerhus
K1 Middels kutter
K2 Grovkutter
K3 River
L Salatmaker-skyver

Blender *

M Blender
N Blenderlokk med målebeholder

**Kun tilgjengelig på enkelte modeller.
Også tilgjengelig for salg på våre nettsider*

WSKAZÓWKI DOTYCZĄCE BEZPIECZEŃSTWA

Przed pierwszym użyciem urządzenia należy uważnie zapoznać się z niniejszą instrukcją.

- Urządzenie mogą obsługiwać osoby o ograniczonych zdolnościach fizycznych, sensorycznych lub umysłowych bądź nieposiadające odpowiedniej wiedzy i doświadczenia, jeśli będą one nadzorowane lub zostaną poinstruowane w zakresie bezpiecznego korzystania z urządzenia i będą świadome związanych z tym zagrożeń. Dzieci nie mogą bawić się urządzeniem.
- Należy zawsze odłączyć urządzenie od zasilania, jeśli pozostawia się je bez nadzoru, jak również przed montażem, demontażem lub czyszczeniem. To urządzenie mogą użytkować wyłącznie osoby dorosłe. Urządzenie należy przechowywać w miejscu niedostępnym dla dzieci.
- Jeśli przewód zasilający uległ uszkodzeniu, należy zlecić jego wymianę producentowi urządzenia, punktowi serwisowemu lub też innej kompetentnej osobie, aby uniknąć niebezpieczeństwa.
- Urządzenie jest przeznaczone do użytku w gospodarstwie domowym oraz do podobnych zastosowań w miejscach, jak:
 - kuchnie w obiektach sklepowych, biurowych oraz innych placówkach pracowniczych;
 - gospodarstwa rolne;
 - hotele, motele i inne miejsca zakwaterowania (na użytek klientów);
 - obiekty noclegowe.
- Przed przystąpieniem do wymiany akcesoriów/przystawek lub dotknięciem ruchomych części urządzenia należy je uprzednio wyłączyć i odłączyć od zasilania.
- Urządzenie należy zawsze ustawiać na płaskiej poziomej powierzchni.
- Urządzenie jest przeznaczone wyłącznie do użytku wewnątrz pomieszczeń oraz w gospodarstwie domowym.
- Nie pozostawiać pracującego urządzenia bez nadzoru.
- Nie wolno mieszać gotujących się cieczy (maks. temperatura wynosi 90°C).
- Nie używać urządzenia do mieszania farb. Może to spowodować wybuch.
- Przewód zasilający nie może wystawać nad krawędzią stołu lub blatu nad gorącymi powierzchniami.
- Aby uniknąć obrażeń nie wkładać palców ani dłoni w przestrzeń między obudową a odchylonym silnikiem.
- Nigdy nie wolno używać urządzenia z włączonymi (WŁ.) nasadkami, jeśli miska nie jest we właściwym miejscu, a głowica silnika nie jest skierowana w dół.
- Nie przepelniać urządzenia, aby uniknąć rozlania obrabianego produktu oraz przeciążenia silnika.
- Podczas obrabiania wodnistych produktów stosować osłonę przed rozpryskiwaniem.
- Składniki można dodawać bezpośrednio do miski przez otwór wlotowy osłony rozpryskowej.
- Podczas rozrabiania gęstych produktów (np. ciasta chlebowego) nie używać urządzenia dłużej niż dziesięć minut bez przerwy. Przed dalszą pracą należy odczekać, aż ostygnie przez kolejne 20 minut.
- Nie zanurzać korpusu urządzenia, przewodu zasilającego ani wtyczki w wodzie ani innym płynie.
- Podczas czyszczenia urządzenia nie wolno stosować ściernych środków czyszczących, myjek do szorowania ani ściernych detergentów.
- Używając przystawki należy zawsze stosować popychacz znajdujący się w zestawie. Nigdy nie wkładać palców ani sztućców do otworu do wkładania składników.
- Zachować ostrożność podczas nalewania gorącej cieczy, ponieważ uwolniona para może spowodować oparzenia.

OCHRONA ŚRODOWISKA

Materiały oznaczone symbolem  należy poddać utylizacji. Opakowanie urządzenia włożyć do odpowiedniego pojemnika w celu przeprowadzenia recyklingu. Należy zadbać o ponowne przetwarzanie odpadów urządzeń elektrycznych i elektronicznych, aby chronić środowisko naturalne oraz ludzkie zdrowie.

Nie wolno wyrzucać urządzeń oznaczonych symbolem  razem z odpadami domowymi. Należy zwrócić produkt do miejscowego punktu ponownego przetwarzania lub skontaktować się z odpowiednimi władzami miejskimi.

Firma Electrolux zastrzega sobie prawo do zmiany produktów, informacji i specyfikacji bez uprzedzenia.

ELEMENT

- | | | | |
|--|----------------------------------|-------------------------|--------------------------------|
| 1 Wałek napędowy | 5 Pokrętko regulacji prędkości | 8a Płaski ubijacz | 9b Pokrywka |
| 2 Przycisk zwalniający przedniego gniazda przystawek | 6 Przewód zasilający | 8b Miękki ubijacz | 10 Głowica silnika |
| 3 Przednie gniazdo przystawek | 7a Miska ze stali nierdzewnej 6L | 8c Mieszadło hakowe | 11 Obudowa |
| 4 Dźwignia zwalniająca | 7b Miska ze stali nierdzewnej 4L | 8d Końcówka do ubijania | 12 Płytko do mocowania miski |
| | | 9a Osłona rozpryskowa | 13 Osłona mocowania przystawek |

Maszynka do mielenia mięsa*

- | | |
|---------------------------------------|---------------------------------|
| A Obudowa maszyny do mielenia | E Pierścień maszyny do mielenia |
| B Śruba maszyny domielenia | F1 Górna przystawka kubbe |
| C Nóż rozdrabniający | F2 Dolna przystawka kubbe |
| D1 Płytko do rozdrabniania dokładnego | G1 Górna przystawka do kielbasy |
| D2 Płytko do rozdrabniania średniego | G2 Dolna przystawka do kielbasy |
| D3 Płytko do rozdrabniania zgrubnego | H Tacka maszyny do mielenia |
| | I Popychacz |

Przystawka do sałatek*

- | |
|-----------------------------------|
| J Obudowa przystawki do sałatek |
| K1 Szatkownica średnia |
| K2 Szatkownica zgrubna |
| K3 3 Rozdzierak |
| L Popychacz przystawki do sałatek |

Blender *

- | |
|--|
| M Blender |
| N Pokrywka blendera z pojemnikiem z miarką |

**Dostępne tylko w niektórych modelach.
Dostępne również w sprzedaży na stronie internetowej producenta.*

RECOMANDARI PENTRU SIGURANȚĂ

Citiți cu atenție următoarele instrucțiuni înainte de a utiliza aparatul pentru prima dată.

- Aparatele pot fi utilizate de persoane cu capacități fizice, senzoriale sau mentale reduse sau fără experiență și cunoștințe, dacă beneficiază de supraveghere sau instruire privind utilizarea aparatului într-o manieră sigură și înțeleg pericolele la care se expun. Copiii nu trebuie să se joace cu aparatul.
- Deconectați întotdeauna aparatul de la sursa de alimentare atunci când acesta este lăsat nesupravegheat și înainte de montare, demontare sau curățare.
- Acest aparat nu trebuie utilizat de către copii. Nu lăsați aparatul și cablul la îndemâna copiilor.
- În cazul în care cablul de alimentare este deteriorat, acesta trebuie înlocuit de producător, reprezentantul de service sau persoane autorizate cu o calificare similară pentru a se evita orice pericol.
- Acest aparat este conceput pentru utilizare casnică și utilizări similare, cum ar fi:
 - zonele de bucătărie pentru personal din ateliere, birouri și alte medii de lucru;
 - ferme;
 - de către clienți, în hoteluri, moteluri și alte medii de tip rezidențial;
 - tip de cazare cu mic dejun.
- Opritiți aparatul și deconectați-l de la sursa de alimentare înainte de a schimba accesoriile/atașamentele sau când vă apropiați de componentele care sunt în mișcare în timpul funcționării.
- Așezați întotdeauna aparatul pe o suprafață plană.
- Aparatul este destinat exclusiv pentru uz casnic în interiorul locuinței.
- Nu lăsați acest produs nesupravegheat atunci când este în funcțiune.
- Nu procesați niciodată lichide care fierb (maxim 90°C).
- Nu utilizați acest aparat pentru a amesteca vopsea. Acest lucru poate produce explozie.
- Nu lăsați cablul să atârne liber peste marginea mesei sau a unor suprafețe încălzite.
- Aveți grijă să țineți mâinile și în special degetele la o distanță sigură față de zonele dintre carcasă și motorul înclinat, pentru a preveni rănirea accidentală.
- Nu utilizați niciodată aparatul cu accesoriile în poziția ON, cu excepția cazului în care bolul de amestecare este fixat în poziție și capul motorului (10) este coborât.
- Nu umpleți excesiv mașina pentru a evita revărsarea și supraîncărcarea. Folosiți protecția împotriva stropirii pentru a vă proteja de amestecurile lichide. Ingredientele pot fi adăugate direct în bol prin orificiul de alimentare de protecție împotriva stropirii.
- Pentru amestecuri dense (de exemplu: aluat de pâine), nu utilizați mașina în mod continuu mai mult de zece minute. Lăsați să se răcească încă 20 de minute înainte de a continua.
- Nu introduceți niciodată corpul, cablul sau ștecherul aparatului în apă sau în orice alt lichid.
- Nu utilizați agenți de curățare abrazivi, bureți sau detergenți abrazivi pentru curățarea aparatului.
- În timp ce utilizați piesele atașate, utilizați întotdeauna împingătorul furnizat.
- Nu puneți niciodată degetele sau ustensilele în jgheabul de alimentare.
- Aveți grijă când turnați lichide fierbinți, aburul eliberat poate cauza arsuri.

INFORMAȚII PRIVIND MEDIUL

Reciclați materialele marcate cu simbolul . Pentru a recicla ambalajele, acestea trebuie puse în containerele corespunzătoare. Ajutați la protejarea mediului și a sănătății umane și la reciclarea deșeurilor din aparatele electrice și electrocasnice.

Nu aruncați aparatele marcate cu acest simbol  împreună cu deșeurile menajere. Returnați produsul la centrul local de reciclare sau contactați administrația orașului dvs.

Electrolux își rezervă dreptul de a modifica produsele, informațiile și specificațiile fără preaviz.

COMPONENTĂ

1 Kinnitusvõll	5 Kiiruse juhtnupp	8a Segamisotsik	9b Kaas
2 Eesmise tarviku rummu vabastusnupp	6 Toitejuhe	8b Soft Beater	10 Mootoripea
3 Eesmise tarviku rumm	7a Roostevabast terasest segamispõu 6L	8c Taignakonks	11 Korpus
4 Vabastushoob	7b Roostevabast terasest segamispõu 4L	8d Vispel	12 Kausi alus
		9a Pritsmekaitse	13 Eesmise tarviku rummukate

Mașină de tocat carne*

A Jahvati korpus	E Jahvati rõngas
B Jahvati kruvi	F1 Ülemine kubbe-tarvik
C Jahvati lõiketera	F2 Alumine kubbe-tarvik
D1 Peenjähvati plaat	G1 Ülemine vorstitarvik
D2 Keskmise jähvati plaat	G2 Alumine vorstitarvik
D3 Jämejähvati plaat	H Jahvati alus
	I Jahvati tõukur

Aparat pentru salată*

J Salativalmistaja korpus
K1 Keskmise viilutaja
K2 Jämeviilutaja
K3 Ribastaja
L Salativalmistaja tõukur

Blender *

M Blender
N Mõõtenõuga blenderikaas

*Saadaval ainult teatud mudelitel.
Saadaval ka kaubamärgi veebisaidil

ПРАВИЛА БЕЗОПАСНОГО ИСПОЛЬЗОВАНИЯ

Перед первым использованием прибора внимательно прочитайте эту инструкцию.

- Прибор не предназначен для использования лицами (включая детей) с пониженными физическими, сенсорными или умственными способностями или при отсутствии у них жизненного опыта или знаний, если они не находятся под присмотром или не проинструктированы об использовании прибора лицом, ответственным за их безопасность
- Дети должны находиться под присмотром для недопущения игр с прибором.
- Всегда отключайте прибор от сети, если он остается без присмотра, перед сборкой, разборкой или очисткой.
- Не допускается использование прибора детьми. Храните прибор и его сетевой шнур в недоступном для детей месте.
- В случае повреждения шнура питания во избежание несчастного случая он должен быть заменен изготовителем, его сервисным агентом или специалистом с аналогичной квалификацией.
- Прибор предназначен для домашнего бытового и аналогичных применений, таких как:
 - в помещениях, служащих кухнями для обслуживающего персонала в магазинах, офисах и в других рабочих помещениях;
 - в сельских жилых домах;
 - для использования клиентами отелей, мотелей и других жилых помещений;
 - мини-гостиниц типа «ночлег и завтрак».
- Перед заменой сменных аксессуаров и принадлежностей выключите прибор и отсоедините его от сети электропитания.
- Всегда ставьте прибор на ровную поверхность.
- Прибор предназначен только для использования внутри помещений и бытового применения.
- Не оставляйте прибор вне поля зрения во время его работы.
- Ни в коем случае не используйте кипящие жидкости (макс. 90°C).
- Не используйте данный прибор для смешивания краски. Это может привести к взрыву.
- Не допускайте свисания электрического провода с края стола или над горячими поверхностями.
- Удерживайте пальцы и руки в удалении от корпуса, а также от сдвинутой вверх верхней части корпуса с двигателем во избежание травм.
- Никогда не включайте прибор с насадками, если миксерная чаша (7) не установлена, а верхняя часть корпуса с двигателем (10) не опущена.
- Не перезаполняйте прибор, чтобы избежать разбрызгивания и перегрузки двигателя.
- Используйте защиту от брызг для защиты от жидких смесей. Ингредиенты можно добавлять непосредственно в чашу через загрузочное отверстие разбрызгивателя.
- При использовании тяжелых смесей (например, хлебное тесто) прибор не работает более десяти минут. Дайте ему остыть еще в течение 20 минут, прежде чем продолжить.
- Никогда не погружайте корпус прибора, его сетевой шнур или вилку в воду или какую-либо другую жидкость.
- Не используйте для чистки прибора абразивные чистящие средства и царапающие губки.
- Будьте осторожны при наливании горячей жидкости, пар может обжечь.

ОХРАНА ОКРУЖАЮЩЕЙ СРЕДЫ

Материалы с символом  следует сдавать на переработку. Положите упаковку в соответствующие контейнеры для сбора вторичного сырья. Принимая участие в переработке старого электробытового оборудования, Вы помогаете защитить окружающую среду и здоровье человека.

Не выбрасывайте вместе с бытовыми отходами бытовую технику, помеченную символом . Прибор следует доставить в место раздельного накопления и сбора отходов потребления или в пункт сбора использованной бытовой техники для последующей утилизации.

Electrolux оставляет за собой право изменять технические характеристики приборов и содержание эксплуатационных документов без предварительного уведомления.

КОМПОНЕНТ

- | | | | |
|--|--|----------------------------------|---------------------------------------|
| 1 Ось для насадок | 5 Ручка выбора скорости | 8a Плоская насадка для взбивания | 9b Крышка для теста |
| 2 Кнопка высвобождения узла передней насадки | 6 Сетевой шнур | 8b Мягкая насадка для взбивания | 10 Верхняя часть корпуса с двигателем |
| 3 Передний узел насадок | 7a Миксерная чаша из нержавеющей стали | 8c Крючок для теста | 11 Корпус |
| 4 Рычаг разблокировки | 7b Миксерная чаша из нержавеющей стали | 8d Венчик | 12 Крепление для чаши |
| | 4l | 9a Защита от брызг | 13 Крышка переднего узла насадок |

Мясорубка*

- A Корпус мясорубки
- B Шнек мясорубки
- C Нож мясорубки
- D1 Мелкая насадка
- D2 Средняя насадка
- D3 Крупная насадка
- E Кольцо мясорубки
- F1 Верх насадки для фрикаделек
- F2 Низ насадки для фрикаделек
- G1 Верх насадки для сосисок
- G2 Низ насадки для сосисок
- H Лоток для мясорубки
- I Толкатель для мясорубки

Мультирезка*

- J Корпус мультирезки
- K1 Средняя насадка
- K2 Крупная насадка
- K3 Измельчитель
- L Толкатель для мультирезки

Блендер *

- M Блендерг
- N Крышка блендера с мерным стаканом

**Доступно только в некоторых моделях. Также доступны для продажи на сайте бренда.*

БЕЗБЕДНОСНИ САВЕТИ

Пре прве употребе уређаја пажљиво прочитајте следећа упутства.

- Уређаје могу да користе особе са смањеним физичким, чулним или менталним способностима, као и особе којима недостају искуство и знање, уколико им се обезбеди надзор или им се дају упутства у вези са употребом уређаја на безбедан начин и уколико схватају могуће опасности.
- Деца не смеју да се играју уређајем.
- Увек искључите уређај из напајања ако је остао без надзора и пре склапања, растављања или чишћења.
- Овај уређај не смеју да користе деца. Уређај и кабл држите ван домашаја деце.
- Уколико је кабл оштећен, мора га заменити произвођач, овлашћени сервисер или лица сличних квалификација како би се избегла опасност.
- Овај уређај је намењен за коришћење у домаћинствима и сличним окружењима, као што су:
 - кухиње за особље у продавницама, канцеларијама и другим радним окружењима;
 - кухиње на фармама;
 - од стране клијената у хотелима, мотелима и другим окружењима стационарног типа;
 - пансионима и другим окружењима стационарног типа.
- Увек угасите уређај и искључите га из напајања пре замене прибора/додатака или приступања покретним деловима током рада.
- Уређај увек ставите на равну површину.
- Уређај је намењен само за унутрашњу и кућну употребу.
- Не остављајте овај производ ван видокруга док ради.
- Никад не обрађујте кипуће течности (само до 90°C).
- Не користите овај уређај за мешање фарбе. То може довести до експлозије.
- Не дозволите да кабл виси преко ивице стола или кухињске површине изнад врелих површина.
- Држите прсте и руке даље од места између кућишта и нагнуте главе мотора како бисте спречили повреду.
- Никада немојте руковати уређајем са ПОСТАВЉЕНИМ додацима, осим ако је посуда за мешање постављена и глава мотора (10) спуштена.
- Немојте да препуните машину да бисте избегли преливање и преоптерећење мотора.
- Заштиту од прскања користите за заштиту од течних смеша. Састојци се могу додати директно у посуду кроз отвор за пуњење на штитнику против прскања.
- Када радите са тешким смешама (пример: тесто за хлеб), немојте користити машину дуже од десет минута без прекида. Пре него што наставите, дозволите да се машина хлади још 20 минута.
- Никада не потапајте кућиште уређаја, кабл или утикач у воду или било коју другу течност.
- Не користите абразивна средства за чишћење, сунђере за рибање или абразивне детерџенте за чишћење уређаја.
- При употреби додатака увек користите приложени потискивач.
- Никад не увлачите прсте и есцајг у улазни канал.
- Водите рачуна при сипању вреле течности, јер испуштена пара може да изазове опекотине.

ЕКОЛОШКА ПИТАЊА

Рециклирајте материјале са симболом . Паковање одложите у одговарајуће контејнере ради рециклирања. Помозите у заштити животне средине и људског здравља као и у рециклирању отпадног материјала од електронских и електричних уређаја.

Уређаје обележене симболом  немојте бацати заједно са смећем. Производ вратите у локални центар за рециклирање или се обратите општинској канцеларији.

Electrolux задржава право да промени информације о производу и спецификације без најаве.

КОМПОНЕНТА

1 Осовина за додатке	5 Командно дугме за избор брзине	8a Равна мућкалица	9b Поклопац за ферментацију
2 Дугме за ослобађање предњег прикључка за додатке	6 Кабл за напајање	8b Мекана мућкалица	10 Глава мотора
3 Предњи прикључак за додатке	7a Чинија за мешање од нерђајућег челика бл	8c Кука за мешање теста	11 Кућиште
4 Полука за отпуштање	7b Чинија за мешање од нерђајућег челика 4л	8d Мућење	12 Постоље за причвршћивање чиније
		9a Штитник против прскања	13 Поклопац предњег прикључка за додатке

Млин за месо*

A Кућиште млина	E Прстен млина
B Завртањ млина	F1 Горњи додаток за кубе
C Нож млина	F2 Доњи додаток за кубе
D1 Плочница за фино млевење	G1 Горњи додаток за кобасице
D2 Плочница за средње грубо млевење	G2 Доњи додаток за кобасице
D3 Плочница за грубо млевење	H Тацна млина
	I Потискивач млина

Апарат за салату*

J Кућиште апарата за салату
K1 Секач за средње сечење
K2 Секач за грубо сечење
K3 Уситњивач
L Потискивач апарата за салату

Блендер *

M Блендер
N Поклопац блендера са мерном чашом

*Доступно само за поједине моделе.

Доступно за продају и на сајту робне марке.

BEZPEČNOSTNÉ POKYNY

Pred prvým použitím spotrebiča si pozorne prečítajte nasledujúce pokyny.

- Spotrebiče môžu používať osoby so zníženými fyzickými, zmyslovými alebo psychickými schopnosťami alebo nedostatkom skúseností a znalostí, iba ak sú pod dozorom inej osoby, alebo ak boli inou osobou poučené o bezpečnom používaní spotrebiča a ak rozumejú prípadným rizikám. Deti sa nesmú hrať so spotrebičom.
- Spotrebič vždy odpojte od zdroja napätia, ak je ponechaný bez dozoru alebo pre zmontovaním, rozobratím alebo čistením.
- Deti nesmú používať tento spotrebič. Spotrebič aj s káblom uchovávajte mimo dosahu detí.
- Ak je poškodený elektrický napájací kábel, musíte ho dať vymeniť u výrobcu, v autorizovanom servise alebo kvalifikovanej osobe, aby sa predišlo nebezpečenstvu.
- Toto zariadenie je určené na používanie v domácnostiach a podobnom prostredí, ako napr.:
 - kuchynské priestory zamestnancov v obchodoch, na úradoch a v inom pracovnom prostredí;
 - chalupy, chaty;
 - priestory pre klientov v hoteloch, motelloch a iných typoch ubytovacích zariadení;
 - zariadeniach poskytujúcich nocľah s raňajkami.
- Vypnite spotrebič a odpojte ho od napájania pred výmenou príslušenstva/nástavcov alebo predtým, ako sa dotknete pohyblivých častí.
- Spotrebič vždy kladte na rovný povrch.
- Spotrebič je určený len na používanie vo vnútri a v domácnostiach.
- Tento produkt nenechávajte bez dohľadu, keď je spustený.
- Nikdy nespracúvajte vriace tekutiny (max. 90°C).
- Tento spotrebič nepoužívajte na miešanie farby. Môže to spôsobiť výbuch.
- Nenechajte kábel voľne visieť zo stola alebo pultu nad horúcimi povrchmi.
- Prsty a ruky udržiavajte v dostatočnej vzdialenosti od plôch medzi krytom a naklonenou hlavou motora, aby ste zabránili zraneniu.
- Spotrebič nikdy neuvádzajte do prevádzky so zapnutými nástavcami, kým nie je miešacia misa na mieste a hlava motora (10) nie je dole.
- Prístroj neprepíňajte, aby ste predišli prelievaniu a preťaženiu motora. V prípade mixovania tekutých zmesí, používajte kryt s ochranou proti špliechaniu, aby ste zabránili vyšlechovaniu.
- Prísady sa môžu pridať priamo do misy cez podávací otvor krytu s ochranou proti špliechaniu.
- Pri práci sťažkými zmesami (napr.: chlebové cesto) neuvádzajte prístroj do prevádzky na viac ako desať minút nepretržite. Pred tým, ako budete pokračovať, nechajte ho vychladnúť ďalších 20 minút.
- Telo spotrebiča, prírodný elektrický kábel ani zástrčku nikdy neponárajte do vody ani do inej tekutiny.
- Pri čistení spotrebiča nepoužívajte abrazívne čističe, drôtenky alebo abrazívne čistiace prostriedky.
- Pri používaní nástavcov vždy používajte dodávané zatlačadlo. Nikdy nedávajte prsty ani pomôcky do otvoru na vkladanie prísad.
- Pri nalievaní horúcej tekutiny postupujte opatrne, uvoľnená para môže spôsobiť popáleniny.

OCHRANA ŽIVOTNÉHO PROSTREDIA

Materiály označené symbolom  odovzdajte na recykláciu. Obal hodte do príslušných kontajnerov na recykláciu. Chráňte životné prostredie a zdravie ľudí a recyklujte odpad z elektrických a elektronických spotrebičov.

Nelikvidujte spotrebiče označené symbolom  spolu s odpadom z domácnosti. Výrobok odovzdajte v miestnom recyklačnom zariadení alebo sa obráťte na obecný alebo mestský úrad.

Spoločnosť Electrolux si vyhradzuje právo na zmenu výrobkov, informácií a špecifikácií bez predchádzajúceho upozornenia.

KOMPONENTY

1 Hriadel' nástavca	5 Ovládač rýchlosti	8a Plochý šľahač	9b Veko
2 Uvoľňovacie tlačidlo predného upevňovača nástavcov	6 Napájací kábel	8b Mäkký šľahač	10 Hlava motora
3 Predný upevňovač nástavcov	7a Miešacia misa z nerezovej ocele 6L	8c Špirála na cesto	11 Kryt
4 Uvoľňovacia páka	7b Miešacia misa z nerezovej ocele 4L	8d Metlička	12 Tanier na uzamknutie misy
		9a Kryt s ochranou proti špliechaniu	13 Kryt predného upevňovača nástavcov

Mlynček na mäso*

A Kryt mlynčeka	E Krúžok mlynčeka
B Šnek mlynčeka	F1 Horný nástavec na kubbe
C Nôž mlynčeka	F2 Dolný nástavec na kubbe
D1 Jemná riečica mlynčeka	G1 Horný nástavec na klobásy
D2 Stredná riečica mlynčeka	G2 Dolný nástavec na klobásy
D3 Hrubá riečica mlynčeka	H Távka mlynčeka
	I Zatlačadlo mlynčeka

Zariadenie na prípravu šalátu*

J Kryt zariadenia na prípravu šalátu
K1 Stredný krájač
K2 Hrubý krájač
K3 Strúhadlo
L Zatlačadlo zariadenia na prípravu šalátu

Mixér *

M Mixér
N Vrchnák mixéra s odmerkou

**K dispozícii iba pri niektorých modeloch. K dispozícii aj na predaj na webových stránkach značky.*

VARNOSTNI NASVETI

Pred prvo uporabo naprave skrbno preberite naslednje navodilo.

- Naprave lahko osebe z zmanjšanimi telesnimi, čutnimi ali razumskimi sposobnostmi ali s pomanjkanjem izkušenj ter znanja uporabljajo le pod nadzorom ali če so dobile ustrezna navodila glede varne uporabe naprave in če se zavedajo nevarnosti, ki obstajajo.
- Otroci se z napravo ne smejo igrati.
- Napravo pred montažo, razstavljanjem ali čiščenjem in v primeru, ko jo pustite brez nadzora, vselej izklopite iz napajanja.
- Otroci ne smejo uporabljati te naprave. Napravo in njen kabel hranite zunaj dosega otrok.
- Če je napajalni kabel poškodovan, ga mora v izogib nevarnostim zamenjati proizvajalec, zastopnik njegovega servisnega centra ali druga strokovno usposobljena oseba.
- Ta naprava je namenjena uporabi v gospodinjstvu in podobnim uporabam, kot so:
 - v kuhinjah za zaposlene v trgovinah, pisarnah in drugih delovnih okoljih;
 - na kmetijah;
 - za goste v hotelih, motelih in drugih stanovanjskih okoljih;
 - v okoljih, ki nudijo prenočišče z zajtrkom.
- Pred zamenjavo dodatne opreme/nastavkov ali preden se približate delom, ki se med uporabo naprave premikajo, napravo izklopite in jo izklopite iz napajanja.
- Napravo vedno postavite na plosko ravno površino.
- Naprava je namenjena samo za gospodinjstvo uporabo v zaprtih prostorih. Izdelka med delovanjem ne puščajte brez nadzora.
- Z mešalnikom nikoli ne mešajte vrelih tekočin (največ 90°C).
- Te naprave ne uporabljajte za mešanje barve. To lahko privede do eksplozije.
- Kabla ne pustite viseti z roba mize ali pulta preko vroče površine.
- V izogib telesnim poškodbam s prsti in rokami ne segajte na mesta med ohišjem in nagnjeno glavo motorja.
- Če mešalna posoda ni na svojem mestu, glava motorja (10) pa ni spuščena, naprave nikoli ne uporabljajte s priključenimi nastavki.
- V izogib polivanju in preobremenjevanju motorja naprave ne polnite prekomerno.
- Za zaščito pred tekočimi mešanicami uporabite ščitnik proti brizganju.
- Sestavine lahko v posodo dodajate neposredno prek dovodne odprtine ščitnika proti brizganju.
- Pri gostih mešanicah (npr. pri testu za kruh) stroja neprekinjeno ne uporabljajte dlje kot 10 minut.
- Pred nadaljevanjem mešanja pustite, da se 20 minut hladi.
- Ohišja, kabla ali vtiča naprave nikoli ne potaplajte v vodo ali druge tekočine.
- Pri čiščenju naprave ne uporabljajte abrazivnih čistilnih sredstev, grobih gobic ali abrazivnih pralnih sredstev.
- Med uporabo nastavkov vedno uporabite priloženo potiskalo. V dovodno cev nikoli ne vstavljajte prstov ali pripomočkov.
- Pri prelivanju vroce tekočine bodite previdni, saj lahko para, ki jo tekočina oddaja, povzroci opekline.

SKRB ZA OKOLJE

Reciklirajte materiale, ki jih označuje simbol . Embalažo odložite v ustrezne zabojnike za reciklažo. Pomagajte zaščititi okolje in zdravje ljudi ter reciklirati odpadke električnih in elektronskih naprav.

Naprav, označenih s simbolom , ne odstranjujte z gospodinjstvenimi odpadki. Izdelek vrnite na krajevno zbirališče za recikliranje ali se obrnite na občinski urad.

Družba Electrolux si pridržuje pravico do spremembe izdelkov, podatkov in specifikacij brez predhodnega obvestila.

KOMPONENTA

1 Gred za nastavke	5 Gumb za upravljanje hitrosti	8a Ploščato mešalo	9b Pokrov
2 Gumb za sprostitve sprednjega pritrdišča nastavkov	6 Napajalni kabel	8b Mehko mešalo	10 Glava motorja
3 Sprednje pritrdišče nastavkov	7a Mešalna posoda iz nerjavnega jekla 6L	8c Kljuka za testo	11 Ohišje
4 Ročica za sprostitve	7b Mešalna posoda iz nerjavnega jekla 4L	8d Metlica	12 Pritrdilna plošča za posodo
		9a Ščitnik proti brizganju	13 Pokrov sprednjega pritrdišča nastavkov

Mlinček za meso*

- A Ohišje mlinčka
- B Vijak mlinčka
- C Nož mlinčka
- D1 Plošča za fino mletje
- D2 Plošča za srednje mletje
- D3 Plošča za grobo mletje

- E Obroč mlinčka
- F1 Zgornji nastavek za kubbe
- F2 Spodnji nastavek za kubbe
- G1 Zgornji nastavek za klobase
- G2 Spodnji nastavek za klobase
- H Pladenj mlinčka
- I Potiskalo za mlinček

Aparat za pripravo solate*

- J Ohišje aparata za pripravo solate
- K1 Srednji rezalnik
- K2 Grobi rezalnik
- K3 Drobilnik
- L Potiskalo za aparat za pripravo solate

Mešalnik *

- M Mešalnik
- N Pokrov mešalnika z merilno posodo

**Na voljo samo pri določenih modelih.*

Na voljo tudi za prodajo na spletnem mestu blagovne znamke.

SÄKERHETSANVISNINGAR

Läs igenom följande instruktioner noga innan du använder produkten första gången.

- Denna produkt kan användas av personer med reducerad fysisk, sensorisk eller mental förmåga eller av personer som saknar erfarenhet och kunskap, om de får tillsyn eller instruktioner om hur man använder produkten på ett säkert sätt och förstår riskerna. Låt inte barn leka med produkten.
- Koppla alltid bort produkten från eluttaget om den lämnas obevakad och före hopsättning, isärtagning och rengöring.
- Produkten får inte användas av barn. Produkten och nätsladden ska hållas utom räckhåll för barn.
- Om nätsladden är skadad måste den bytas av tillverkaren, tillverkarens serviceombud eller person med motsvarande kunskap, för att undvika fara.
- Produkten är avsedd att användas i hushåll och liknande tillämpningar, till exempel:
 - personalkök i butiker, kontor och andra arbetsmiljöer;
 - lantbruksbyggnader;
 - av gäster på hotell, motell och andra typer av boenden;
 - bed and breakfast-miljö.
- Stäng av apparaten och dra ut stickkontakten från eluttaget innan du byter tillbehör, redskap eller delar som rör sig under användning.
- Placera alltid produkten på en plan horisontell yta.
- Produkten är endast avsedd för användning inomhus i hemliknande miljö.
- Lämna inte produkten utan uppsikt när den är igång.
- Behandla aldrig kokande vätskor (max 90°C).
- Använd inte denna produkt för att blanda färg. Det kan orsaka en explosion.
- Låt inte sladden hänga över kanten på ett bord eller en bänk över heta ytor.
- Undvik skador genom att hålla fingrar och händer borta från områden mellan höljet och det lutade motorhuvudet.
- Använd aldrig produkten med tillbehör monterade utan att blandningsskålen sitter på plats och motorhuvudet (10) är nedfällt.
- Undvik spill och överbelastning av motorn genom att inte fylla i för mycket. Använd stänkskyddet som skydd mot flytande blandningar. Ingredienser kan läggas direkt i skålen via matningshålet på stänkskyddet.
- Med tunga blandningar (exempel: bröddeg) får inte maskinen användas mer än tio minuter kontinuerligt. Låt den svalna i 20 minuter innan du fortsätter.
- Sänk aldrig ner produkten, sladden eller kontakten i vatten eller någon annan vätska.
- Använd inte slipande rengöringsmedel, skursvampar eller slipande rengöringsmedel vid rengöring av produkten.
- Använd alltid den medföljande påskjutaren när du använder redskap. Stick aldrig in fingrar eller redskap i inmatningsöppningen.
- Var försiktig vid påfyllning av het vätska, då ånga kan orsaka brännskador.

MILJÖSKYDD

Återvinn material med symbolen . Återvinn förpackningen genom att placera den i lämpligt kärl. Bidra till att skydda vår miljö och vår hälsa genom att återvinna avfall från elektriska och elektroniska produkter.

Släng inte produkter märkta med symbolen  med hushållsavfallet. Lämna in produkten på närmaste återvinningsstation eller kontakta kommunkontoret.

Electrolux förbehåller sig rätten att ändra produkter, information och specifikationer utan föregående meddelande.

KOMPONENT

1 Redskapsaxel	5 Hastighetsratt	8a Platt visp	9b Fermenterande lock
2 Främre frigöringsknapp för redskapsnav	6 Nätsladd	8b Mjuk visp	10 Motorhuvud
3 Främre redskapsnav	7a Blandningsskål i rostfritt stål 6L	8c Degkrok	11 Hölje
4 Frigöringspak	7b Blandningsskål i rostfritt stål 4L	8d Visp	12 Förankringsplatta till skålen
		9a Stänkskydd	13 Främre navskydd

Köttkvarn*

A Kvarnkåpa	E Kvarnring
B Kvarnskruv	F1 Övre matningsrörsfäste
C Kvarnkniv	F2 Nedre matningsrörsfäste
D1 Fin malningsplatta	G1 Övre korvmalningstillsats
D2 Medelgrov malningsplatta	G2 Nedre korvmalningstillsats
D3 Grov malningsplatta	H Inmatningsbricka
	I Kvarnpåskjutare

Salladstillsats*

J Hölje
K1 Medeltjock skivare
K2 Grov skivare
K3 Rivare
L Påskjutare för salladstillsats

**Endast på vissa modeller.*

Finns även att köpa på varumärkets webbplats.

Mixer *

M Mixer
N Mixerlock med mät kopp

GÜVENLİK ÖNERİSİ

Alet kâsenin tabanına veya yanına erişemiyor.

- Cihazlar, gözetim altında bulunmaları veya cihazın güvenli şekilde kullanımı ve oluşabilecek tehlikeler hakkında bilgi verilmesi kaydıyla fiziksel, duyuşsal veya zihinsel kapasitesi düşük ya da bilgi ve deneyimi olmayan kişiler tarafından kullanılabilir. Çocuklar cihazla oynamamalıdır.
- Gözetimsiz bırakıldığında ve takmadan, sökmeden veya temizlemeden önce cihazı daima güç kaynağından çıkarın.
- Bu cihaz çocuklar tarafından kullanılmalıdır. Cihazı ve kablosunu çocukların erişemeyeceği bir yerde saklayın.
- Elektrik kablosunun zarar görmesi durumunda, bir hasarının meydana gelmesine engel olmak için, kablonun değişimi, üretici, servis temsilcisi veya benzer nitelikteki kalifiye bir kişi tarafından yapılmalıdır.
- Bu cihaz aşağıdaki gibi, ev ve benzeri uygulamalarda kullanılmak üzere tasarlanmıştır:
 - mağaza, ofis ve diğer çalışma ortamlarındaki mutfak bölümleri;
 - çiftlik evleri;
 - otel, motel ve diğer konaklama tarzı yerlerdeki müşteriler tarafından;
 - oda kahvaltılık türü ortamlar.
- Kullanım sırasında hareket eden aksesuarları/aparatları değiştirmeden veya parçalara yaklaşmadan önce cihazı daima kapatın ve elektrik bağlantısını kesin.
- Cihazı her zaman düz bir yüzeye yerleştirin.
- Bu cihaz, sadece kapalı alanda ve ev içi kullanım içindir.
- Çalışırken bu ürünü gözünüzün önünden ayırmayın.
- Hiçbir zaman kaynayan sıvılarla (maks. 90°C) işlem yapmayın.
- Bu uygulamayı boya karıştırmak için kullanmayın. Patlamaya neden olabilir.
- Kablonun masanın kenarından sarkmasını veya sıcak yüzeylerin üzerine gelmesini önleyin.
- Yaralanmayı önlemek için parmaklarınızı ve ellerinizi muhafaza ile eğik motor kafası arasındaki alanlardan uzak tutun.
- Karıştırma kasesi yerinde olmadığı ve motor kafası (10) aşağıda olmadığı sürece cihazı asla aparatlar AÇIK durumda çalıştırmayın.
- Dökmeyi ve motorun aşırı yüklenmesini önlemek için makineyi aşırı doldurmayın.
- Sıvı karışımlara karşı korumak için sıçrama koruması kullanın. Malzemeler, sıçrama korumasının besleme deliği aracılığıyla doğrudan kaseye eklenebilir.
- Ağır karışımlarda (ör. ekmek hamuru), makineyi sürekli olarak on dakikadan fazla çalıştırmayın.
- Devam etmeden önce 20 dakika boyunca soğumasını bekleyin.
- Cihaz gövdesini, kablosunu veya fişini asla suya ya da herhangi bir sıvıya daldırmayın.
- Cihazı temizlerken aşındırıcı temizleyiciler, bulaşık süngerleri veya aşındırıcı deterjanlar kullanmayın.
- Aparatları kullanırken her zaman sunulan iticiyi kullanın. Parmaklarınızı veya mutfak eşyalarını asla besleme oluşunun içine sokmayın.
- Sıcak bir sıvıyı dökerken salınan buhar yanığa neden olabileceği için dikkatli olun.

ÇEVREYLE İLGİLİ BİLGİLER

Şu sembole sahip malzemeler geri dönüştürülebilir .

Ambalajı geri dönüşüm için uygun konteynerlere koyun. Elektrikli ve elektronik cihaz atıklarının geri dönüşümüne ve çevre ve insan sağlığının korunmasına yardımcı olun.

Ev atığı sembolü  bulunan cihazları atmayın. Ürünü yerel geri dönüşüm tesislerinize gönderin ya da belediye ile irtibata geçin.

Electrolux bildirimde bulunmaksızın ürünleri, bilgileri ve teknik özellikleri değiştirme hakkını saklı tutar.

BİLEŞEN

1 Aparat mili	5 Hız kontrol düğmesi	8a Düz Çırpıcı	9b Kapak
2 Ön aparat merkez kilit açma tuşu	6 Güç Kablosu	8b Yumuşak Çırpıcı	10 Motor kafası
3 Ön aparat merkezi	7a Paslanmaz çelik karıştırma kasesi 6L	8c Hamur kancası	11 Muhafaza
4 Açma Kolu	7b RPaslanmaz çelik karıştırma kasesi 4L	8d Çırpma teli	12 Kase sıkıştırma plakası
		9a Sıçrama koruması	13 Ön aparat merkezi kapağı

Kıyma Makinesi*

A Kıyma makinesi muhafazası	E Kıyma makinesi halkası
B Kıyma makinesi vidası	F1 Üst kubbe aparatı
C Kıyma makinesi bıçağı	F2 Alt kubbe aparatı
D1 İnce kıyma plakası	G1 Üst sosis aparatı
D2 Orta kıyma plakası	G2 Alt sosis aparatı
D3 3 İri kıyma plakası	H Kıyma tepsisi
	I Kıyma tepsisi

Salata yapıcı*

J Salata yapıcı muhafazası
K1 1 Orta kalınlıkta doğrayıcı
K2 İri kalınlıkta doğrayıcı
K3 Öğütücü
L Salata yapıcı iticisi

Blender *

M Blender
N Ölçü kaplı blender kapağı

*Yalnızca belirli modellerde bulunmaktadır.
Marka web sitesinde de satışa sunulmuştur.

TÜKETİCİNİN SEÇİMLİK HAKLARI

1. Malın ayıplı olduğunun anlaşılması durumunda tüketici;
 - a. Satılanı geri vermeye hazır olduğunu bildirerek sözleşmeden dönme,
 - b. Satılanı alıkoyup ayıp oranında satış bedelinden indirim isteme,
 - c. Aşırı bir masraf gerektirmediği takdirde, bütün masrafları satıcıya ait olmak üzere satılanın ücretsiz onarılmasını isteme,
 - d. İmkân varsa, satılanın ayıpsız bir misli ile değiştirilmesini isteme, seçimlik haklarından birini kullanabilir. Satıcı, tüketicinin tercih ettiği bu talebi yerine getirmekle yükümlüdür.
2. Ücretsiz onarım veya malın ayıpsız misli ile değiştirilmesi hakları üretici veya ithalatçıya karşı da kullanılabilir. Bu fıkradaki hakların yerine getirilmesi konusunda satıcı, üretici ve ithalatçı müteselsilen sorumludur. Üretici veya ithalatçı, malın kendisi tarafından piyasaya sürülmesinden sonra ayıbın doğduğunu ispat ettiği takdirde sorumlu tutulmaz.
3. Ücretsiz onarım veya malın ayıpsız misli ile değiştirilmesinin satıcı için orantısız güçlükleri beraberinde getirecek olması hâlinde tüketici, sözleşmeden dönme veya ayıp oranında bedelden indirim haklarından birini kullanabilir. Orantısızlığın tayininde malın ayıpsız değeri, ayıbın önemi ve diğer seçimlik haklara başvurmanın tüketici açısından sorun teşkil edip etmeyeceği gibi hususlar dikkate alınır.
4. Ücretsiz onarım veya malın ayıpsız misli ile değiştirilmesi haklarından birinin seçilmesi durumunda bu talebin satıcıya, üreticiye veya ithalatçıya yöneltilmesinden itibaren azami otuz iş günü, konut ve tatil amaçlı taşınmazlarda ise altmış iş günü içinde yerine getirilmesi zorunludur. Ancak, bu Kanununun 58 inci maddesi uyarınca çıkarılan yönetmelik eki listede yer alan mallara ilişkin, tüketicinin ücretsiz onarım talebi, yönetmelikte belirlenen azami tamir süresi içinde yerine getirilir. Aksi hâlde tüketici diğer seçimlik haklarını kullanmakta serbesttir.
5. Tüketicinin sözleşmeden dönme veya ayıp oranında bedelden indirim hakkını seçtiği durumlarda, ödemiş olduğu bedelin tümü veya bedelden yapılan indirim tutarı derhâl tüketiciye iade edilir.
6. Seçimlik hakların kullanılması nedeniyle ortaya çıkan tüm masraflar, tüketicinin seçtiği hakkı yerine getiren tarafça karşılanır. Tüketici bu seçimlik haklarından biri ile birlikte 11/1/2011 tarihli ve 6098 sayılı Türk Borçlar Kanunu hükümleri uyarınca tazminat da talep edebilir.

Tüketici, garantiden doğan haklarının kullanılması ile ilgili olarak çıkabilecek uyuşmazlıklarda yerleşim yerinin bulunduğu veya tüketici işleminin yapıldığı yerdeki Tüketici Hakem Heyetine veya Tüketici Mahkemesine başvurabilir.

Üretici / İhracatçı :

ELECTROLUX APPLIANCES AB
BUSINESS SECTOR EMA-EMEA (SEE)
ST GÖRANSGATAN 143
SE-105 45 STOCKHOLM SWEDEN
TEL: +46 (8) 738 60 00
FAX: +46 (8) 738 63 35
www.electrolux.com

İthalatçı:

Electrolux Dayanıklı Tüketim
Mamulleri San. ve Tic. AŞ.
TR-34435 Taksim-Beyoğlu-İstanbul
Müşteri Hizmetleri: 0 850 250 35 89
musteri_hizmetleri@electrolux.com
WEB: www.electrolux.com.tr

Kullanım Ömrü Bilgisi :

Kullanım ömrü küçük ev aletlerinde 7 yıl, diğer beyaz eşya ürünlerinde ise 10 yıldır. Kullanım ömrü, üretici ve/veya ithalatçı firmanın cihazınızla ilgili yedek parça temini ve bakım süresini ifade eder.

AEEE Yönetmeliğine Uygundur.

ПОРАДИ ЩОДО БЕЗПЕКИ

Перед першим використанням приладу уважно прочитайте наступні інструкції.

- Особи з обмеженими фізичними, сенсорними або розумовими можливостями чи недостатнім досвідом і знаннями можуть використовувати ці прилади під наглядом або за умови, що вони пройдуть інструктаж щодо безпечного користування приладом та зрозуміють пов'язані з цим ризики. Не дозволяйте дітям гратися з приладом.
- Завжди від'єднуйте прилад від електричної мережі, залишаючи його без нагляду, а також перед збиранням, розбиранням та чищенням.
- Дітям не можна користуватися цим приладом. Зберігайте прилад та шнур у місцях, недоступних для дітей.
- Щоб уникнути небезпеки в разі пошкодження електричного кабелю, його заміну має здійснювати представник виробника чи його авторизованого сервісного центру або інша кваліфікована особа.
- Цей прилад призначено для використання в побутових і аналогічних сферах, таких як:
 - на кухнях магазинів, офісів та інших робочих середовищ;
 - у фермерських будинках;
 - клієнтами готелів, мотелів та інших житлових приміщень;
 - у установах, що пропонують напівпансион.
- Вимкніть прилад і від'єднайте його від мережі перед тим, як змінювати аксесуари/насадки або наближатися до деталей, які рухаються під час використання.
- Завжди розміщуйте прилад на плоскій рівній поверхні.
- Прилад призначено виключно для застосування в приміщеннях та побутових умовах.
- Не залишайте прилад поза полем зору, коли він працює.
- Ніколи не працюйте з киплячою рідиною (максимум 90 °C).
- Не використовуйте цей прилад для змішування фарби. Це може призвести до вибуху.
- Пильнуйте, щоб кабель не звисав з краю столу або стільниці над гарячими поверхнями.
- Щоб уникнути травм, тримайте пальці та руки подалі від ділянок між корпусом та нахиленим двигуном.
- Ніколи не використовуйте прилад з насадками в режимі «УВІМК.», якщо чаша для змішування не стала на місце, а голівка двигуна (10) не опущена.
- Не наповнюйте машину понад міру, щоб уникнути переливання через край та перевантаження двигуна. Використовуйте щиток від розбризкування для захисту від рідких сумішей. Інгредиенты можна додавати безпосередньо до чаші через отвір у щитку від розбризкування.
- При роботі з важкими сумішами (наприклад, з тістом для хліба) не використовуйте машину більш ніж десять хвилин поспіль. Дайте їй охолонути протягом 20 хвилин, перш ніж продовжувати роботу.
- Не занурюйте корпус приладу, кабель чи вилку кабелю живлення у воду чи іншу рідину.
- Не застосовуйте абразивні засоби для чищення, металеві мочалки або абразивні м'які засоби для чищення приладу.
- Застосовуючи насадки, завжди користуйтеся штовхачем, що постачається в комплекті.
- Ніколи не засовуйте пальці чи приладдя у завантажувальний жолоб.
- Будьте обережні під час наливання гарячої рідини, оскільки вивільнена пара може спричинити опіки.

ОХОРОНА ДОВКІЛЛЯ

Здавайте на повторну переробку матеріали, позначені відповідним символом . Викидайте упаковку у відповідні контейнери для вторинної сировини. Допоможіть захистити навколишнє середовище та здоров'я інших людей і забезпечити вторинну переробку електричних і електронних приладів.

Не викидайте прилади, позначені відповідним символом , разом з іншим домашнім сміттям. Поверніть продукт до заводу із вторинної переробки у вашій місцевості або зверніться до місцевих муніципальних органів влади.

Electrolux залишає за собою право змінювати виробу, інформацію та технічні характеристики без попередження.

КОМПОНЕНТ

- | | | | |
|---|---|-----------------------------|--------------------------------------|
| 1 Вал кріплення | 5 Перемикач швидкості | 8a Плaskий збивач | 9b Кришка для бродіння |
| 2 Кнопка вивільнення передньої втулки кріплення | 6 Кабель живлення | 8b М'який збивач | 10 Голівка двигуна |
| 3 Передня втулка кріплення | 7a Чаша для змішування з нержавіючої сталі бл | 8c Гачок для тіста | 11 Корпус |
| 4 Спусковий важіль | 7b Чаша для змішування з нержавіючої сталі 4л | 8d Віничок | 12 Затискна пластина чаші |
| | | 9a Щиток від розбризкування | 13 Кришка передньої втулки кріплення |

М'ясорубка*

- A Корпус м'ясорубки
- B Гвинт м'ясорубки
- C Ніж м'ясорубки
- D1 Пластина для тонкого подрібнення
- D2 Пластина для середнього подрібнення
- D3 Пластина для грубого подрібнення

Пристрій для приготування салатів*

- E Кільце м'ясорубки
- F1 Верх насадки для куббе
- F2 Низ насадки для куббе
- G1 Верх насадки для ковбаси
- G2 Нижня частина насадки для ковбаси
- H Лоток м'ясорубки
- I Штовхач м'ясорубки

*Є лише в окремих моделях.
Також є у продажу на веб-сайті бренду.

Блендер*

- J Корпус пристрою для приготування салатів
- K1 Скиборізка для нарізання середніх шматочків
- K2 Скиборізка для нарізання великих шматочків
- K3 Тертушка
- L Штовхач пристрою для приготування салатів
- M Блендер
- N Кришка блендера з мірним стаканом